

Накамүра Ацүши

Дундговь аймаг дахь
Харчин өртөөний
өнгөрсөн ба одоо



Улаанбаатар хот
2024 он

Накамүра Ацүши

Дундговь аймаг дахь
Харчин өртөөний
өнгөрсөн ба одоо

Улаанбаатар хот
2024 он

ННА 63
ДАА 900
А-91

Дундговь аймаг дахь Харчин өртөөний өнгөрсөн ба одоо

Зохиогч:

Накамүра Ацүши
(Япон улс, Ямагата их сургууль, Доктор)
NAKAMURA Atsushi
(Yamagata University, Ph.D)

Хянан тохиолдүүлсан:

Очирын Оюунжаргал
(Монгол улсын их сургууль, Доктор)
О. Оунjyargal
(National University of Mongolia, Ph.D)

Зөвлөх:

Пүрэвжавын Мөнхбат
(Дундговь аймгийн аялал жуулчлалын холбооны гүйцэтгэх захирал)
P. Munkhbat
(Dundgobi aimag tourism association CEO)

Хэвлэсэн газар:

Чөлөөт хэвлэл сан

ISBN 978-9919-0-2608-0

This work was supported by JSPS KAKENHI Grant Numbers JP16KK0021, JP18H00723, JP21K00902, JP23H00657 and Yamagata University.

Гарчиг

Өмнөх үг.....	5
Удиртгал.....	7
1. Манжийн үеийн өртөөний судалгааны тойм	9
2. Алтай замын цэргийн өртөө ба Харчин өртөөний үүсэл.....	15
3. Харчин өртөөний үндсэн мэдээлэл	21
3-1. Өртөөний тогтолцоо	21
3-2. Өртөөний алба хаагчид	25
3-3. Харчин өртөөний нутаг ба эдийн засгийн байдал.....	28
3-4. Өртөөний хийд ба Харчин өртөө татан буугдсан нь.....	31
4. Сайр ус өртөө.....	35
4-1. Түүхэн баримт бичиг дахь Сайр ус өртөө.....	35
4-2. Хээрийн судалгаанаас.....	39
4-2-1. Зүүн хэсэг буюу жижиг байшингууд.....	39
4-2-2. Баруун хэсэг буюу заргачийн яам.....	43
4-2-3. Хойд хэсэг буюу Талын хийд.....	47
4-2-4. Урд хэсэг буюу Гэсэр сүм.....	50
4-3. Аман түүх.....	54
5. Хулд сумаас зүүншх Харчин өртөө, тэдгээрийн хийд	57
5-1. Хөтөл долон өртөө ба Хөтөлийн хийд	57
5-2. Модон өртөө	59
5-3. Хавирга өртөө ба Цагаан хадын хийд	61
5-4. Шувуутай өртөө, түүний хийд	63
5-5. Луус өртөө, түүний хийд.....	68
5-6. Луусын хийдийн тусгай судалгаа.....	71
6. Хулд сумаас барууншх Харчин өртөө, тэдгээрийн хийд	81
6-1. Жирэм өртөө ба Хэвтүүлийн хийд.....	81
6-2. Мэнгэт өртөө, түүний хийд.....	85
6-3. Цавчир өртөө, түүний хийд.....	90
6-4. Төгрөг өртөө, түүний хийд	96
7. Харчин өртөөний хийдийн онцлог.....	101
Төгсгөл.....	109
Номын төгөсгөлд өгүүлэх нь	113
Ном зүй.....	117

Өмнөх үг

“Харчин” хэмээх нь төрийн хар хайрцагны бодлого, бүх цэргийн догшин хар сүлд, төрийн хар хүн, гэрийн хар хүн гэх зэргээр хар өнгийг дээдэлж билэгдсэн, аливаа хатуу бэрх үйлийг эрхшээх эздийг шууд заасан, Монгол Улсын тусгаар тогтнолыг үеийн үед сахин хамгаалсан Дөчин түмний хамгийн хүчирхэг язгуурын Монгол түмтийн нэр болой.

Дундговь нутгийн ард олны дунд “Япон Зоригт” нэрээрээ танигдсан Их Наран улсын Ямагата их сургуулийн профессор, Монголч эрдэмтэн доктор Ацүши Накамүрагийн Монголын говийг гаталсан Торгоны замуудын талаарх олон жилийн судалгааны нөр их ажлын үр дүнг агуулсан, Бээжингийн архив, Тайванийн их сургуулийн номын сан мэт олон газарт хадгалагдах ховор эх сурвалжуудыг Дундговь аймгийн нутагт буй эртний жингийн замуудыг хөдөлбөргүй тогтоохдоо ашигласан, Манж Чин улсаас Ар Монголын газар зүйн байрлалыг тодорхойлсон газрын зургууд болон уг газрын зургийг үйлдэх тушаал хүлээсэн газар шинжээчдийн тайлан илтгэлүүд, нэн ховор гэрэл зургууд мөн түүнчлэн өртөө замын алба залгуулж байсан Харчин түмний аж амьдрал, тэмээн жингийн Халх, Харчин алхаа гээд маш олон сэдвийг багтаасан “дэлгэж барьсан хадаг” мэт бүтээл хэвлэгдлээ.

Энэхүү номоо Түүхийн Шинжлэх Ухааныг гүнзгийрүүлэн судалж буй оюутан, сурагчид, ялангуяа Дорноговь, Дундговь, Өмнөговь, Өвөрхангай аймгуудын нутагт буй Харчин өртөө замын дагуу үеэс үе дамжин амьдарч буй малчин олон, Харчин түмний үр садад зориулжээ.

Дундговь аймгийн Өлзийт, Хулд, Луус, Эрдэнэдалай, Сайхан-Овоо сумдын нутгийг дамнасан Харчин өртөө замын дагуу нутгийн иргэдэд түшиглэсэн аялал жуулчлалын шинэ бүтээгдэхүүнийг хөгжүүлсэнээр профессор Япон Зоригт бид хоёрын 2018 оноос эхлэн хамтдаа зүтгэсэн их ажлын үр дүн тодрох билээ.

Эзэн Чингэс хаанаас эхлэн үе үеийн Их Хаадад хүчин зүтгэж, Монгол Улсын тусгаар тогтнолыг батлан сахисан энэ агуу түмний үр хойчисыг өнөө цагт Ар, Өвөр Монголд ч хайж олоход хэцүү байгаагийн цаад шалтгаанууд болон Харчин түмнээс тодрон гарсан төрийн сайдууд, бичгийн эрдэмтэд,

цэргийн жанжид, урлаг соёлын алдартангууд, хүчит бөхчүүд, алдарт уяачид, мэргэн харваачид, хөдөлмөрч ард түмний ахуй амьдралын талаар цуврал номууд, баримтат киног бүтээж нийтийн хүртээл болгохоор бэлтгэж байгааг та бүхэнд дуулгахад таатай байна.

Энэ номыг хянан тохиолдуулсан МУИС-ийн Түүхийн тэнхимийн багш, доктор Очирын Оюунжаргал танд гялайлаа.

Дундговь аймгийн “Говийн шуранхай” аялал жуулчлалын холбооны
Гүйцэтгэх захирал П.Мөнхбат



Зохиогч Накамүра, зөвлөгч Мөнхбаттай хамт. 2018 оны зун.

Удиртгал

Манжийн эрхшээлийн үед Ар Монголын нутаг дэвсгэрт Манжийн хааны зарлигаар Ховд, Улиастайн чиглэлийн “Алтай замын цэргийн өртөө”-ний дагуу өмнөд хилээс одоогийн Өвөрхангай аймгийн Баянгол сумын нутаг Хадат хүртэл өртөөнд Өвөр монголын Харчин, Түмэд зэрэг газраас цэрэг нүүлгэн суулгаж, өртөөний алба гүйцэтгүүлж байсан билээ. Тэдгээр өртөөг албан бичигт “Харчин өртөө” хэмээн нэрлэж, бусад өртөөнөөс ялгаж байв.

Бээжингээс явуулсан албан бичиг, манж түшмэл цэрэг нарыг эхлээд Харчин өртөөгөөр дамжуулан Их Хүрээ болон Ховд, Улиастай зэрэг хотод хүргээд, цааш аймаг, хошуу руу хүргэдэг байсан тул Харчин өртөө нь Манжийн цэрэг стратегид хир ач холбогдолтой байсан нь тодорхой (Fig. 1).



Fig. 1 Манжийн үеийн Ар Монгол дахь гол өртөө.

Уг зураг Коростовец et al. 1914.

Манжийн төрөөс өртөөг саадгүй нэвтрүүлэхийн тулд олон дүрэм журам тогтоож, өртөөний морь малыг тусгайлан анхаарч байжээ. Жишээ нь, монгол ноёд ч хувийн зорилгоор өртөөг дураар хэрэглэж болохгүй, өртөө тутам нутаг бэлчээр олгож, энгийн хошууны малчдыг оруулахгүй дархан газар болгох, өртөөний морь мал дутвал аймаг хошуунаас нөхөж гаргуулах зэрэг олон талаар батлан хамгаалж байв.

Манжийн үед ер нь өртөөнд суугсад гурван жилийн хугацаатай алба хаагаад нутагтаа буцах журамтай байв. Харин Харчин өртөөний Харчин, Түмэд нутгаас ирэгсэд нутагтаа буцалгүй, үе удам залгамжлан тогтоосон өртөөнд сууж, өртөөний албыг хариуцан гүйцэтгэж, Манжийн хууль журмын хамгаалал дор байсаар, одоо ч өртөөний зам дагуу “харчин” хэмээгдэх хүмүүс нутаглан сууж байна¹.

Энэ мэт Харчин өртөө болон тэнд сууж байсан харчин нарын тухай судалгаа нь түүхийн ач холбогдолтой боловч тусгайлан судалсан нь ховор. Харчин өртөөний үүсэл гарал, үндсэн мэдээлэл, нийгмийн бодит байдал, үе үеийн өөрчлөлт, одоогийн харчин нарын байдал гэх мэт үндсэн мэдээлэл ч тодорхой бус байна.

Иймд тус бүтээлд одоогийн Дундговь аймгийн нутагт байсан Хөтөл-долоноос Төгрөг хүртэлх харчин өртөөг жишээ болгон дээрх асуудлуудыг тодруулж үзье.

¹ Үндэсний статистикийн хорооны 2023 оны “Ургийн овгийн талаарх мэдээлэл”-д “харчин” овогтой нийт 31,412 хүн байх бөгөөд энэ нь бүртгэгдсэн овгийн дотор хүн амын тоогоор 7-рт орж байна. Тэдгээр харчин овогтой хүмүүсээс Улаанбаатарт 17,761 хүн, Дундговь аймагт 1,349 хүн оршин сууж байна (<https://www2.1212.mn/sonirkholtoi/FamilyName/> 2024 оны 1 сард үзэв).

1. Манжийн үеийн өртөөний судалгааны тойм

Өмнөх судалгаанд, Манжийн төрөөс Монголд явуулсан бодлогын онцлог бол хошууг жижиглэн хувааж, хошууны хил хязгаарыг тогтоож, хошуу хоорондын шилжилт хөдөлгөөнийг хориглоход оршиж байсан хэмээн тайлбарлаж ирэв². Өөрөөр хэлбэл, Манжийн эрхшээл дорх монголчууд уг хошуунаас гадагш гарах, гаднаас шинэ мэдээлэл авах боломжгүй байсан гэсэн үг болно.

Гэтэл Манжийн төрөөс тогтоосон хуулийн дотор олон монголчуудыг тогтоосон тоогоор, тогтоосон хугацаагаар шилжүүлэн нүүлгэдэг тогтолцоо байжээ. Энэ нь Манжийн алба буюу аймаг хошуудын алба болно. Үүнд, зөвхөн Манжийн хааны “дээдийн алба”-нд томилогдогсдын тоог авч үзвэл, Бадаргуулт төрийн 30-р (1904) онд Халх дөрвөн аймгаас өртөөнд 1322, харуулд 1119, бусад зүйлийн албанд 924, нийт 3357 цэрэг болж байна (Нацагдорж & Насанбалжир 1962, Накамүра 2018: 169).

Тийнхүү албанд томилогдогсод гэр бүлээрээ очдог байсныг тооцвол, тийнхүү албанд томилогдогсод нь Халх дөрвөн аймгийн бүх хүн амын 3-4% болно³. Үүнээс гадна аймаг хошуунд оноогдсон элдэв албаны дотор уг хошуунаасаа гарч хэдэн сар гадагшаа явах, суух алба ч цөөнгүй байв⁴. Иймээс тухайн үеийн Манжийн төрийн алба хаах нь монголчуудад хошуунаас гадагш гарах завшаан олгож байсан гэсэн үг болно (Накамүра 2018).

Ялангуяа өртөө бол түшмэл цэрэг, албан бичиг явуулдаг Манжийн эрхшээлийг орон нутагт бататгах чухал дэд бүтэц бөгөөд олон хүн ирж явдаг шилжилт хөдөлгөөний гол хүчин зүйл болох хүн, мэдээллийг холбогч байв (Накамүра 2018).

Гэвч энэ мэт чухал үүрэг гүйцэтгэж байсан өртөөний талаарх судалгаа

² Нацагдорж (1978), Таяма (1954) зэрэг. Бадаргуулт төрийн *Бүгд хуулийн хууль зүйлийн бичиг* 979-р дэвтэр, Гадаад Монголын төрийг засах явдлын яам (ГМТЗЯЯ хэмээн товчилно), Нутгийн хэрэгт, “Гадаад монголд хил хязгаарыг давж нутагласан ван, гүн, засаг, тайж, харц ардыг малаар торго” хэмээжээ.

³ Майскийн дурдсан 1918 оны хүн амын тоо бүртгэлээс үзвэл, Халхын дөрвөн аймагт 470,000 хүн, нэг өрх 4 амтай байв (Майский 1921).

⁴ Түүний дотор хамгийн хол явж байсан нь засаг ноён Бээжинд одож Манжийн хаанд золгох Шинэлэхийн жасааны алба бөгөөд хошуунаас олон хөтөч гаргадаг байв (Накамүра 2011; 2014). Монгол дотроо ч өртөө харуулд алба хашиж байгаа хүмүүст хүнсний мал хүргэх зэргээр хошуунаас гарч явах алба олон байсан билээ (Накамүра 2018).

ховор байсан. Анх Японы Хибино (1948) -гийн судалгаа гарч, үргэлжлүүлэн Алтан-оргил (1979a; 1979b; 1981), Хан (1981), Ма (1989) нарын судалгаа нийтлэгдсэн боловч түүнээс хойш гойд судалгаа гарсангүй. Харин сүүлийн жилүүдэд Тэлэки (2014), Лү (2014; 2017), Улаанбагана (2015), Цолмонгэрэл (2014; 2015; 2020), Хүсэл (2016), Мөнхбаатар (2016; 2020), Фүтаки (2019), Гэрэлбадрах (2021) нар тус тус тодорхой сэдвээр судалгаа хийж байна.

Накамүра (2018) өртөөний судалгааны үндсэн хэрэглэгдэхүүн болох архивын албан бичгүүд, газрын зураг мэт чухал материалыг танилцуулж, өртөө судлах ач холбогдол хийгээд цаашид судалваас зохих асуудлыг дараах мэт томъёолов.

1. Өртөөний үндсэн мэдээлэл: өртөөнд татагдсан цэргүүдийн тоо ба уг хошуу, өртөө оршиж байсан газар, өртөө захирах тогтолцоо.

2. Цаг үеийн өөрчлөлт: өртөө байгуулсан он цаг, түүнээс хойшх өөрчлөлт гэх мэт.

3. Нийгмийн бодит байдал: өртөө ба монгол хошуудын харилцаа, оршин суугаа байдал, амьдрал, соёлын онцлог, хүмүүсийн адилсал гэх мэт.

Чингэхдээ өртөөний хажууд сүм хийд, пүүс байгуулагдсан жишээ цөөн бус, өртөө бол манжийн цэрэг түшмэл, монгол ноёд цэрэг түшмэл төдийгүй лам нар, хятад, орос худалдаачид зэрэг олон хөлийн хүмүүс цугладаг зангилаа газар байсныг цохлон тэмдэглэжээ.

Түүний дараа Мөнхбаатар (2016), Накамүра & Мөнхбаатар (2019) нар Их Хүрэнээс урагш Сайр ус хүртэлх 14 өртөөг судалж (**Fig. 1**), өртөөний нэрийн өөрчлөлт, өртөөний байрлалыг албан бичиг, газрын зураг ашиглаж, хээрийн судалгааны үр дүнд тулгуурлан судлав. Үүнд, дээрх 14 өртөөнд тусгайлан өртөөний нутаг олгож, өртөөг худаг усаар нэрлэж, өртөөний гэр нүүсэн ч албан ёсоор хуучин нэрийг хэвээр ашиглаж байсан, бас өртөөний хажууд сүм хийд буюу зэвсэг, хөнжил мэтийг хураах тусгай байшингууд байсныг тодруулан гаргав.

Накамүра (2021a; 2021b; 2022) “Алтай замын цэргийн өртөө” болон Хүрээ, Хиагт руу явах өртөөний уулзвар байсан Сайр ус өртөөг жишээ болгон, албан бичиг, өдрийн тэмдэглэлийн мэдээ сэлт хийгээд хээрийн судалгааны үр дүнг нэгтгэж, өртөөний яам, өртөөний хийдийн бүтцийг тодорхой болгов.

Сүүлийн үед хээрийн судалгаа идэвхтэй өрнөж, өртөө оршиж байсан газрыг тодруулж, бичгийн сурвалжтай харьцуулсан Тэлэки (2014), Фүтаки (2019), Накамүра & Мөнхбаатар (2019), Гэрэлбадрах (2021), Накамүра

(2021a; 2021b; 2022) нарын судалгаа нийтлэгдэв. Мөн Тэлэки (2014) Позднеевийн өдрийн тэмдэглэлд гарсан хийдүүдийн байршлыг жагсаан гаргаж зарим өртөө хийдтэй байсныг тэмдэглэв. Мөнхбаатар (2020), Гэрэлбадрах (2021) хээрийн судалгаагаар олон замын өртөөдийн худаг ус хаана байсныг тодруулж, байрлалын ерөнхий төлөвийг гаргажээ.

Ар монгол дахь өртөөний судалгаа дээрх мэт сүүлийн жилүүдэд нэлээд гарч, анхаарал татах болсон боловч Харчин өртөөг тусгай судалсан нь ховор. Лү (2014, 2017) харчин өртөөний ерөнхий байдал, Манжийн сүүл үеийн өртөөний албыг судалсан боловч олон асуудал бүрхэг хэвээр байна.

Накамүра (2022) Харчин өртөөнд байгуулагдсан хийдийн онцлог, түүхэн ач холбогдлыг дурдаж, одоо ч хуучин өртөөний эргэн тойрон газарт нутаглан суух харчин нарын тухай танилцуулжээ. Эл бүтээлд Накамүра (2022)-д үндэслэж, Халхын нутаг дахь Харчин өртөө болон тэдгээр өртөөний харчин нарын түүхийг тусгай судалж, тэдний түүхэн ач холбогдол, цаашдын асуудлыг тодруулж үзнэ.

Харчин өртөө болон харчин нарын түүхийг судлахад, чухам юунд анхаарал хандуулбал зохих тухайд, бүр 1961 онд хийсэн нэгэн судалгааны тэмдэглэл ихэд ач холбогдолтой.

Тухайлбал, ШУА-ийн Хэл, зохиолын хүрээлэнгээс 1961 онд явуулсан хээрийн судалгааны тэмдэглэлд, “харчингууд”-ын аман түүхийг тэмдэглэсэн байдаг (Цолоо 2013: 241-246)⁵. Үүнд өртөөний харчинг хүмүүсийн гарал үүсэл, эдийн засгийн байдал, өртөөний тогтолцоо, өртөөний хийдийн тухай зэрэг чухал мэдээлэл байна. Үүнийг товчлон жагсаавал доорх мэт болно.

1. Харчингууд Ар Монголд ирсэн учир

Цолоо (2013: 242-243) харчингууд Халхын өртөөнд суусан учрыг,

“Харчингууд өөрсдийгөө "бид Авхай⁶ найман сумын харчин Сэ вангийн хошуунаас тасарч төрийн эсрэг тэрс хэрэг үйлдсэн учир Монгол нутагт манж өртөөний алба гүйцэтгэхээр цөлөгдөж ирсэн хүмүүс" гэдэг.”

“Харчингууд анх нүүж ирэхдээ их л ядуу зүдүү ямаан хожтой (?) ирсэн учир тийнхүү шоглож, “Шандан газраас шаахайгаа чирч, Гундан газраас

⁵ Энэ тухай мэдээллийг өгсөн ШУА-ийн Түүхийн хүрээлэнгийн эрдэм шинжилгээний ажилтан, доктор Б.Нацагдоржид талархал илэрхийлье.

⁶ Эл номонд судлаач “авхай” хэмээснийг тэр хэвээр ашиглав.

гутлаа чирч ирсэн ямааны харчингууд гэдэг ажээ.”

хэмээжээ. Ер нь харчингууд Манжийн засгийг эсэргүүцсэн, эсвэл ядуурсан учраас Халх руу зугтаж ирсэн зэрэг үг яриа их байх боловч энэ нь үнэн бус. Жишээлбэл, мөн Цолоо (2013: 243) харчин нарын дотоод бүтцийн тухайд дараах мэт тэмдэглэжээ.

“Харчингуудын дунд байгаа омог ястны нэрийг жагсаавал: шилдээд, баарин, ташгад, гунгор, огниуд, баюуд, харнууд, улаанууд, чахар, уухан, түмэнчимэд, цөлдийд, мognиуд, бугалууд гэсэн 14 омог ястны нэр⁷ оллоо. Омог бүр нэг удамтай (дээрхэн үед тавиад жилийн өмнө), омгийн дотор гэрлэдэггүй байсан гэх бөгөөд омгийн хамаатан гэж байжээ. Харниуд, огниуд, бугалууд, мognиуд омог хоорондоо хамаатан гэдэг. Мөн нэгэн омгийн хүмүүс үхэгсдээ нэг дор оршуулдаг байсан нь хятад нартай олон жил зах залгаа нутаглаж явсан нөлөө биз ээ. Дорноговь аймгийн Хатанбулаг сумын 3-р бригадын нутаг Гашуунаас зүүн тийш Бугалуудын хонхор хэмээх газар бий. Энд харчин өртөөний бугалууд омог үхэгсдээ оршуулдаг байсан учир тийнхүү Бугалуудын хонхор хэмээн нэрлэсэн гэдэг. Харнууд омгийг оршуулдаг газар Хоньчоос хойш бий. Дээрх омгийн хүмүүс уг нутагт байхдаа нэг дор нутаглаж байсан, энд ирээд мөн нэгэн омог болсон гэдэг.”

Хэрэв харчин нар тийнхүү эсэргүү бослого гаргаад, цөлөгдөх ялд унасан эсвэл ядуурч сарнисан болбаас дээр дурдсан мэт “омог омгоор” цуглан суух боломжгүй байсан мэт. Иймээс Халхын нутагт өртөө байгуулан, харчин хүмүүсийг суулгасан учир шалтгааныг тодруулах шаардлагатай.

Нөгөөтэйгүүр Дундговь аймгийн Луус сумын 72 настай өвгөн Дорж овогтой Бумбаа гуай,

“Энх-амгалан хааны 58-р (1719) онд манж хааны зарлигаар монгол нутгийн 24 өртөөнд өртөө бүрд арав арван өрх айл нүүж ирсэн нь харчингууд юм гэж байлаа... Монгол нутагт байгуулсан харчин дөчин дөрвөн өртөөнийхөн Жанхуу (Жанчхүү, Чуулалт хаалга)-гаас Булагмод,

⁷ Үүний дотор Баарин, Онниуд, Аохан, Цахар бол өвөр монголын зүүн талын хошууны нэр болно. Өнөөгийн Монгол улс дахь харчин нарын дотор энэ мэт зүүн талын хошуудын хүмүүс байсныг 2-р бүлэгт дурджээ. Харин “Харчингуудыг дотор нь асуд, бага, бор, борнууд, дэр мянган, их, сарсууд, тайвуучин, угчин, үйзэн, үхэр, халхжсан, халхын, хар, харнууд, хуучин, хуучид, хүрэн, шар, шарнууд гэж ялгамжласан” хэмээдэг (Шаснаабдраа 2012: 47).

Мухар гашуун өнгөрсөн нарийн зурвас газраар нутаглан суурьшиж байжээ.” (Цолоо 2013: 242)

хэмээн ярьсан байдаг. Тиймээс Харчин өртөө анх байгуулагдсан он, түүний учир шалтгаан, өртөөний нутаг мэтийн асуудлыг судлан тодруулах нь зүйтэй.

2. Харчин өртөө татан буугдсан нь

Бас Харчин өртөө татан буугдсан он цагийн тухайд, зарим нь 1911 онд харчингууд Богд хаант улсад дагаар орохоор шийдэж өртөөг буулган “дангаар хошуу болно гээд бүтээгүй, тэгээд шавьд гарсан”, зарим нь “хурц гүн Галсансодном, Донид гүнгийн гэсэн хоёр хошуу болж, хоёр жил болж байгаад, тэгээд Богдын шавь боллоо гэцгээдэг” (Цолоо 2013: 243) хэмээх тул хошуу болсон эсэх, шавь болсон учир шалтгаан зэрэг асуудлыг судлах хэрэгтэй.

3. Харчингуудын эдийн засгийн байдал ба өртөөний хийд

Дээр дурдсанчлан, нэг бол харчин нар ядуу байсан, нөгөө бол тэд “өртөөний алба гүйцэтгэж байхдаа Манжийн эзэн хаанд шууд захирагдаж байсан ба хэт ядуу зүдүүд нь тусгай тусламж үзүүлдэг байсан” (Цолоо 2013: 243) гэх аман яриа байжээ.

Үүнтэй холбогдуулан, одоогийн Дорноговь аймгийн нутагт Толийн хийд, Сүүжийн хийд, Хоньчины хийд зэрэг том хийд байсан бөгөөд Толийн хийдэд “жаазанд төвд монгол хоёр хэлээр бичээд жаазанд хийж өлгөсөн байсан гэдэг. Бичгийн үг нь: “Энх-амгалан хааны зарлигаар Тэнгэрийн тэтгэгчийн... байгууллаа...” гэж лав байсан” (Цолоо 2013: 245)⁸ гэнээ. Иймээс өртөөний харчин нарын эдийн засгийн байдал, тэдний байгуулсан өртөөний хийдийн тухай судлах хэрэгтэй.

4. Өртөөний тогтолцооны тухай

Өртөөний тогтолцооны тухайд,

“ (нэг өртөөнд) бүгд 8 хуяг, 10 улаач нийлээд 20 хүн ажиллаж байжээ. Өртөө зангийн жилийн цалин 36 лан, хүнд, хуяг 24 лан, улаач 18 лан мөнгөний цалинтай байсан гэдэг. Өртөө занги 8 хуягийг даана. Хүнд 10 улаачийг даана. Бошго ирсэн албаны унаа унаш, хоол гэр орныг

⁸ 23-р Тольбулаг өртөөнд том хийд байжээ. Тэрхүү хийдийг Энх-амгалан хаан биеэр дайлахад энд худаг гаргасныг дурсаж байгуулсан гэдэг. Гэхдээ жааз олгосон нь Тэнгэрийн тэтгэсний 28-р (1763) он болно.

хариуцна. Бичээч ирсэн явсан улааны зар бичиг шийтгэнэ. Өртөө зангийг заргачдын яам захирна. Харчин 44 өртөөг тасалж захирсан 2 захирагчийн яам байсан үүнд: Гашууны 10, Зээрмэгтэй⁹11, бүгд 23 өртөө захирсан Тал дулааны заргачийн яам монгол нутагт байжээ. Нөгөө цагаан толгой буюу Цахар 12, Бултай 11 бүгд 23 өртөө захирсан заргачийн яам Жанчхүүд байсан гэх бөгөөд харчины бүгд 44 өртөөг жилд 70 лангийн цалинтай нэг залан захирч байсан” (Цолоо 2013: 244)

бөгөөд өртөөний улаач ажиллах ерөнхий төлөв дараах мэт.

“Харчин өртөөний улаач нар гуявч хэмээх нэртэй илгээр хийсэн одоогийн хурдан морины хүүхэд өмсдөг шиг туухуу өмд өмсдөг байсан гэнэ. Их ачаатай олон хөсөгтэй том хүн улаагаар өртөөнөөс сэлэм зүүсэн хүн дагаж явдаг, үүнийг hafan¹⁰ иддэг (үүнийг өртөөний түшмэл даадаг?), өртөөгөөр яваа алба бүр 3 аяга хоол идэх нормтой байсан гэнэ. Хошууны бусад албанаас чөлөөлсөн 3 хүнийг хошууны халх нар харчин өртөөнд тогтоосон 4 унаа явахад хавсаргаас нэг тэмээ, нэг морь явдаг байжээ. Мөн харчин өртөөний дэргэд цагдаагууд гэх Говь Мэргэн вангийн хошуунд хэсэг хүн алба залгуулдаг байсан. Уг нь дээр үед босч оргосон харчинг харж манах цагдаа маягийн хүмүүс байсан гэж хөгшчүүд ярьдаг” (Цолоо 2013: 244)

Үүнээс үзэхэд, өртөө захирах тогтолцоо, суулгах албан тушаалтан ба түүний цалингийн тоо цөм тогтолцоотой. Бас өртөөнд харчин төдийгүй Халхаас хавсарга, цагдаа зэрэг хүмүүс суулгаж цуг өртөөний алба хаалгадаг байжээ.

Дээрх асуудлууд цөм Халхын нийгэмд харчин нарын эзэлж байсан байр суурь судлахад чухал асуудал мөн болох тул дараагийн бүлэгт тус тус авч үзье.

⁹ Гашуун бол 24-р Мухаргашуун, Зээрмэгтэй бол 35-р Шувуутай буюу Зайрмагтай өртөөг тус тус заажээ (хойно **3-1. Table 1**).

¹⁰ Түшмэл хэмээх утгатай манж үг.

2. Алтай замын цэргийн өртөө ба Харчин өртөөний үүсэл

Манжийн төр Чуулалт хаалганаас Улиастай, Ховдын чиглэлд “Алтай замын цэргийн өртөө” болгон нийт 78 өртөөг суурьшуулсан билээ (Fig. 1)¹¹. Гэтэл эхнээсээ тогтоосон өртөөний тогтолцоо тавьсангүй. Манжийн цэргийн хүч Алтай нуруу руу хүрч, монгол нутаг тогтоох тусмаа дэс дараалан тогтоосон. Ар монголд тогтоосон өртөө тавьсан учир шалтгаан нь Энх-амгалан хаан биеэр Зүүнгарын Галдантай байлдсанд оршино.

Энх-амгалангийн 35-р (1696) оноос Хөх хот, Түй голын хооронд цэргийн зам тавьж мөн 58-р (1719) онд Заг Байдрагаар дамжин Улиастайн орчим хүртэлх нийт 47 өртөөг байгуулав (Fig. 2-①). Түүний дараа Зүүнгарын байлдааны нөлөөгөөр хэдэн удаа зам шугам, өртөө суурь нүүлгэж, хасаж нэмж байгаад, эцэст Тэнгэрийн тэтгэсний 19-р (1754) онд 44 өртөөний байр суурь тогтсон аж (Fig. 2-④).

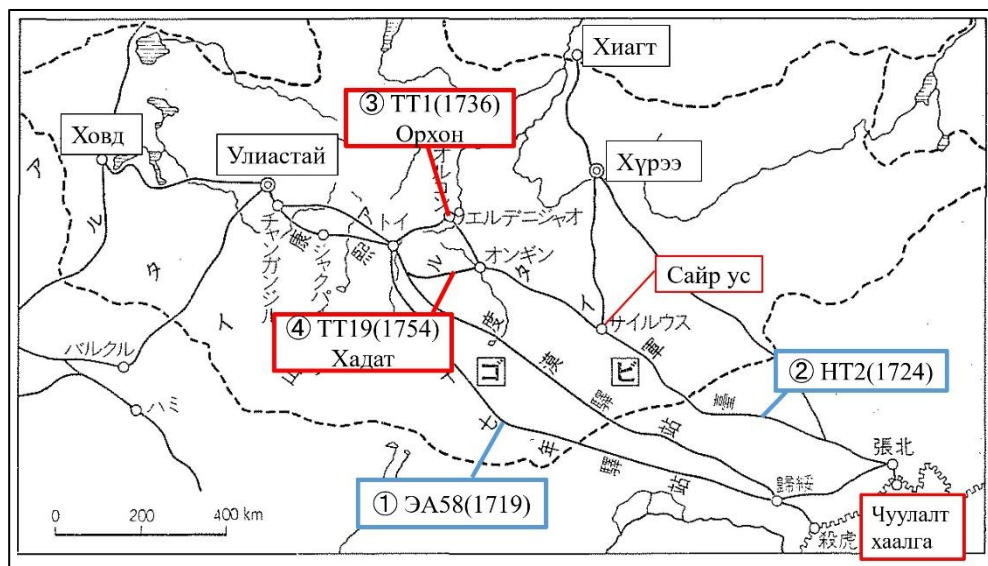

Fig. 2 Ар Монгол дахь гол өртөөний өөрчлөлт. Уг зураг Хибино 1977: 581.

¹¹ “Алтай замын цэргийн өртөө”-нд хоёр ойлголт бий. Нэгэн нь Чуулалт хаалганаас Ховд хүртэл 78 өртөөг (Бадаргуулт төрийн *Бүгд хуулийн хууль зүйлийн бичиг* 982-р боть, ГМТЗЯЯ, Хязгаар, Өртөө), нөгөө нь Чуулалт хаалганаас 44-р Хадат хүртэлх өртөөг (“ГМТЗЯЯ-ны хууль зүйлийн бичиг” 31-р боть, Шуудан зэрэг сурвалжид) заадаг. Эл бүтээлд Ховд хүртэл 78 өртөөг “Алтай замын цэргийн өртөө” хэмээнэ (Fig. 1).

Эл Чуулалт хаалганаас 44-р Хадат хүртэлх өртөөг “Харчин өртөө” хэмээдэг (Насанбалжир 1964: 54)¹² бөгөөд Харчин зэрэг өвөр монголын хошуудаас цэргийн өрхийг нүүлгэн суулгаж Цахар амбан хариуцдаг байсан. Хадатаас баруун тийшх Улиастай хүртэлх 20 өртөөнд халхууд суудаг учраас “Халхын 20 өртөө” хэмээн нэрлэж, Улиастайн жанжин хариуцдаг байсан билээ.

Харчин өртөөний үүсэл буюу өртөө анх байгуулсан, харчин цэргийг анх суулгасан он цаг хийгээд “Харчин өртөө” хэмээх үг хэрэглэгдэх болсон он цаг гэх мэт олон асуудал бүрхэг байна.

Ер нь Насанбалжир (1964: 52)-ын дурдсанчлан, Харчин өртөөг Энх-амгалангийн 58-р (1719) онд байгуулсан гэдэг. Нөгөө талаар Лү (2017: 74-75) бээр Улиастай жанжны 1871 онд өргөсөн айлтгалд, Харчин цэрэг өртөөний алба хашиж “130 жил өнгөрсөн хуучин хэрэг” хэмээн, тус өртөөг Найралт төвийн 9-р (1731) оноос Тэнгэрийн тэтгэсний 5-р (1740) онд байгуулагдсан хэмээжээ.

Энэ он цагийн зөрүүний учрыг олъё гэвэл, тухайн үеийн өртөөний харчин хүн өөрийн гарал үүслийг хэрхэн ойлгодог байсныг судлах хэрэгтэй. Насанбалжирын үндэслэсэн баримтад, Бадаргуулт төрийн 25-р (1899) онд Харчин өртөөний дэд залан занги өөрийн хуучин дансыг байцаахад, мөн “Энх-амгалангийн 58-р (1719) онд ... анх байгуулах цагт харчин түмэд засаг бэйсийн хошуунаас сонгоод гаргаж”, Халхад шилжүүлэн суулгасан гэж буй (Нацагдорж & Насанбалжир 1962: 195).

Түүнчлэн 1911 онд Манжийн төр мөхөх үед харчин өртөөнийхөн Богд хаант улсад дагаар орохоор өргөсөн айлтгалд,

“Урьд Чин улсын Энх-амгалангийн 58-р (1719) онд мөн хааны зарлигийг дагаж, Халхын нутаг дундуур Алтай замын цэргийн өртөө хэмээх цувран сууж, хаах албанд улиран ирж 200 илүү он болтол үе улиран мөн улсын сангийн цалин мөнгө, тэжээл амуунд тэтгэмжлэгдэн тэжээгдэж, тогтнол амьдрал олж арван нэгэн өртөө болж, алба хаан...”¹³

¹² Харин зарим номонд, Харчин өртөөг 9-р Чиндайгаас, зарим нь 24-р Мухаргашуунаас эхэлдэг хэмээсэн буй. Эл учир нь Хаалганаас 8-р өртөө хүртэл цахар цэрэг суулгаж, харчин цэрэг 9-р Чиндайгаас Хадат хүртэл өртөөнд суулгаж байсантай холбоотой. Бас Харчин өртөөнд дөрвөн этгээдэд хуваагдаж, 2-р этгээд нь 24-р Мухаргашуунаас эхлэх ба тэндээс 44-р Хадат хүртэлх өртөөг Сайр усны заргач хариуцдаг (“ГМТЗЯЯ-ны хууль зүйлийн бичиг” 31-р боть, Шуудан) байснаас болсон мэт.

¹³ Монгол Улсын Үндсэн Төв Архив, А234, Д1, ХН56. Олноо өргөгдсөний 8-р оны

хэмээснээс үзвэл, 1719 онд Харчин өртөө үүссэн хэмээх нь тухайн үеийн монголчуудын дунд нийтлэг, хүлээн зөвшөөрөгдсөн ойлголт байжээ.

XX зууны эхэн үед хошуу, чуулганы бичээч явсан Навааннамжил (2011: 40-41) бээр, Харчин өртөөний үүслийг доорх мэт мөн 1719 он хэмээсэн буй.

“Эдгээр Харчин өртөөдийн албан хаагчдыг Энх-Амгалангийн 58-р (1719) онд, Зостын чуулганы Харчин хошуунаас томилон нүүлгэж, Монголын өмнөд говь нутгаар цувуулж нутаглуулан Сайр ус хэмээх газар Манжийн захиргаа байгуулж, тусгай хятад түшмэдийг суулган, этгээд тутам залан занги хоёрыг байгуулан зарлага тэмдэг олгож, басхүү өртөө бүр 18 өрх хүнд Чин улсаас цалин өгч, өөрийн сул ардын хамтаар Халх аймгаас туслан харгалзуулсан цагдаа 11 хавсарга 6 өрхийн хамтаар 300 жил шахам болжээ. Эдгээр Харчин өртөөдийн албан хаагчид ард ба түүний захирах залан занги хоёр бол цөм монгол үндэстэн бөгөөд...”¹⁴

Бас Японы эрдэмтэн Хибино 1943 онд Алтай замын цэргийн өртөөг судалж, мөн 1719 онд эл өртөө байгуулахад баруун өртөөнд Ордос, Ихзуу мэт өвөр монголын баруун чуулганы цэргийг, зүүн өртөөнд Зост мэтийн зүүн чуулганы цэргийг суулгасныг тэмдэглэж, түүний зүүн өртөөнд суулгасан цэргийг Халх дахь харчин нарын дээдэс мөн хэмээснийг анхаарвал зохино (Хибино 1948: 144).

Гэхдээ 1719 оны үеийн зам Хөх хотоор дайрч өнгөрч байсан (**Fig. 2-①**) тул “Харчин өртөө” хараахан байгуулагдаж амжаагүй байсан буй за¹⁵. Найралт төвийн 2-р (1724) онд өртөөний замыг өөрчилж, Чуулалт хаалгаар тогтоосноос (**Fig. 2-②**)¹⁶ хойш өртөөний тогтолцоо аажмаар бүрэлдэж, Тэнгэрийн тэтгэсний эхний үе (1736-37)-д гол өөрчлөлт гарсан ажээ. Үүнд Орхонд хот, өртөө байгуулж (**Fig. 2-③**) баруун хэсгийн өртөөнд халх цэрэг суулгаад, урьд суулгасан өвөр монгол цэргүүдийг нутагт нь буцаажээ¹⁷. Тэр

10 сарын 29.

¹⁴ Уг зохиол “Автономитын үеийн Гадаад Монгол улсын түүх” болно. Зохиосон он сар тодорхойгүй.

¹⁵ Дайчин улсын магад хууль Энх-Амгалангийн магад хууль 283-285-р боть. Зүүнгарын газрыг төвшитгөн тогтоосон бодлогын бичиг (ЗТТББ хэмээн товчилно) дээд 5-6-р боть.

¹⁶ Хибино1948: 145. Дайчин улсын магад хууль Найралт төвийн магад хууль 21-р боть. Мөн оны 6 сарын 8-ны өдрийн зурвас.

¹⁷ Хибино1948: 144-146. Дайчин улсын магад хууль Тэнгэрийн тэтгэсний магад хууль 11-р боть. ЗТТББ 40-р боть. Тэнгэрийн тэтгэсний 1-р оны 1 сарын 19-ний өдрийн зурвас.

үед нутаг буцалгүйгээр зүүн хэсгийн өртөөг сахиж, Халхад үлдсэн нь өнөөгийн Монгол улс дахь харчин нарын дээдэс хэмээн үзэж болох мэт.

Тэрхүү үлдэгсдийн дотор түмэд болон бусад хошууны хүмүүс байсан авч юунд “Харчин”-аар төлөөлүүлэн нэрлэсэн учир шалтгаан тодорхойгүй байна¹⁸. Харин “Харчин өртөө” гэдэг нэр томьёо албан бичигт гарах болсон он цагаар баримжаалж болох мэт. Тухайлбал, Тэнгэрийн тэтгэсний 19-р (1754) онд өртөөний замыг өөрчилж, Орхоныг дайрахгүйгээр шууд Улиастай руу одох зам тавихад (**Fig. 2-④**), дунд Хадат өртөөгөөс Улиастай хүртэлх 18 өртөөг “Халх өртөө” болгосон¹⁹. Дараа мөн оны 11 сарын зарлигт,

“Хуучин Харчин өртөө болон одоо тавьсан өртөө байнам. Хойт жил цэргүүд явахад, цэргийн хүрээний дагуу өртөөг тавьтугай... Харчин өртөөгөөс гадна шинээр тавьсан Халх өртөө бол жанжин Бандид тушааж, Халхын туслагч жанжин буюу засаг нарын дээд түшмэдээс чадвартайг хоёр сонгоод...”²⁰

хэмээжээ. Үүнээс үзвэл, Халхын 20 өртөөг байгуулагдсаны дараа түүнээс ялгахын тулд “Харчин өртөө” хэмээх нэр томьёо албан бичигт гарах болсон мэт.

Дээр дурдсанчлан Халхад байгаа харчин нарын овог дээдэс нь анх 1719 оны үед Халхын өртөөг хамгаалах зорилгоор суулгасан Өвөр монголын Зостын чуулганы Харчин, Түмэд мэт хошуудын цэргүүд болно. Тэрхүү Зостын чуулганы Харчин хошуу хэмээх нь Чингис хааны алдарт жанжин Зэлмийн хойч үе урианхай овогт ноёдын харьяат билээ. Тэд 16-р зууны үед Батмөнх Даян хааны зургаан түмний нэг Юншээбүү түмний дор орсон (Оюунбилиг 2005: 36-52) бөгөөд хожим Манжийн хаан харчин нарын цэргийн хүчийг чухалчлан үзэж, ноёдыг нь “тавнан” болгон боржигин овогт тайж нартай адил хэргэм зэрэг олгожээ. Түүгээр үл барам харчин тавнангууд Манжийн хааны үр удамтай Манжийн үе дуустал олонтаа хуримлаж, худ ургийн бат холбоо харилцаатай байв (Дү 2014: 93-103; 299-303).

Үүнээс үзвэл, Харчин хошууны цэргүүд ХХ зууны эхэн хүртэл олон

¹⁸ Одоо Халхад суугаа “Харчин”-ы дотор баарин, онниуд, цахар, аохан гэх мэт өвөр монголын зүүн талын гаралтай омог бий (Цолоо 2013: 243). Мөн хээрийн судалгаагаар ярилцлага авсан хүний дотор өөрсдийгөө “түмэд омогтой” хэмээх хүн ч байв (Хүүхэнбаатар гуай, зүүлт 55, **Fig. 4-23**).

¹⁹ *Дайчин улсын магад хууль* Тэнгэрийн тэтгэсний магад хууль 459-р боть. Мөн оны 3 сарын 18-ны өдрийн зурвас. Дараа энэ 18 өртөөг 20 болгоод “Халхын 20 өртөө” болно.

²⁰ *Мөн Магад хууль*, 477-р боть. Мөн оны 11 сарын 26-ны өдрийн зурвас.

удаагийн дайнд хошуучлан оролцож ирсэн бөгөөд Манжийн хаан Халхын өртөөнд харчин цэргүүдийг суулгасан нь тус өртөөг онцгойлон үзэж, шилдэг цэргээр сахиулах бодлого байсан гэж үзвэл зохино.

Юутай ч одоо өртөөнд суусан харчин нарыг Манжийн засгийг эсэргүүцсэн, эсвэл ядуурсан учраас Халх руу зугтаж ирсэн зэрэг үг яриа бодит үнэн бус болох нь илэрхий байна.

3. Харчин өртөөний үндсэн мэдээлэл

3-1. Өртөөний тогтолцоо

Харчин өртөөг “бүтэн” өртөө болон “зуурам” буюу “дам” өртөө гэж ялгадаг. Эл ялгаа бас л анх өртөө тогтолцоо тогтворжих явцад гарч ирсэн боловч засаг захиргааны талаар онц ялгаа байхгүй. Жишээ нь, Халх дахь чухал зангилаа өртөө байсан Сайр ус нь дам өртөө байснаас илэрхий харагдана.

Харчин өртөөг хоёр янзаар дугаарладаг. Нэг нь, Чуулалт хаалганаас бүтэн өртөөгөөр, нөгөө нь бүтэн зуурам хэмээн ялгахгүйгээр дугаарладаг. Энд ялгахгүйгээр дугаарлав.

Хадат хүртэл 44 өртөөг бүгдийг Чуулалт хаалганд суух Цахар амбан захирч байсан бөгөөд 24-р Мухаргашуунаас 44-р Хадат хүртэлх 21 өртөөг Сайр усны заргач хариуцдаг тул “Сайр усны өртөө” хэмээн нэрлэж байв. Сайр усны өртөөг хоёр этгээдэд, тухайлбал 24-р Мухаргашуунаас 34-р Хавирга хүртэл 11 өртөөг нэг этгээд, 35-р Шувуутай буюу Зайрмагтайгаас Хадат хүртэл 10 өртөөг нэг этгээд болгон хувааж, Мухаргашуун ба Зайрмаг өртөөнд залан занги томилж, дээрх хоёр этгээдийн өртөөдийг хариуцуулж байв²¹. Доор дурдсанчлан 1911 онд дээрх хоёр этгээдийн өртөөд тус тусын залан зангийн удирдлагаар Богд хаант улсад даган орж, хоёр хошуу байгуулагдав.

Дундговь аймгийн нутагт зүүн өмнөөс өрнө зүг чиглэсэн 10 өртөө байсныг жагсааж үзвэл доорх мэт болно (**Table 1**). Эдгээр өртөө нь эдүгээ Өлзийт сумын нутгийн зүүн болон хойд, Луус сумын өмнө, баруун, Хулд сумын хойд, Эрдэнэдалайн баруун өмнөд, баруун, Дэлгэрхангайн зүүн хойд, Сайхан-Овоогийн зүүн, зүүн хойд, хойд талыг дамнасан байна (**Fig. 3-1, Fig. 3-2**).

²¹ “ГМТЗЯЯ-ны хууль зүйлийн бичиг” 31-р боть, Шуудан, нэмж зохиосон нь Сайр усны өртөө. Алтан-оргил (1979а: 76).

Table 1 : Дундговь аймаг дахь харчин өртөө

Дугаар	Өртөөний нэр	Өөр нэр
31	Хөтөл долон	
32	Сайр ус	Тал долон
33	Модон	Хоньч
34	Хавирга	Булаг
35	Шувуутай	Зайрмаг
36	Луус	
37	Жирэм	
38	Мэнгэт	Шагшуурга
39	Цавчир	
40	Төгрөг	Хашаат

Харчин өртөөний нэр, дугаар		
21	Сүүж	33 Модон (Хашаат)
22	Толь булаг	34 Хавирга
23	Төгрөг	35 Шувуутай (Зайрмаг)
24	Мухаргашуун	36 Луус
25	Хоньч	37 Жирэм
26	Билгэх	38 Мэнгэт (Шагшуурга)
27	Хацавч	39 Цавчир
28	Жалт	40 Төгрөг (Хашаат)
29	Жүүбүр	41 Зээр
30	Бор овоо	42 Онги
31	Хөтөл долон	43 Үнэгт
32	Тал долон (Сайр ус)	44 Хадат

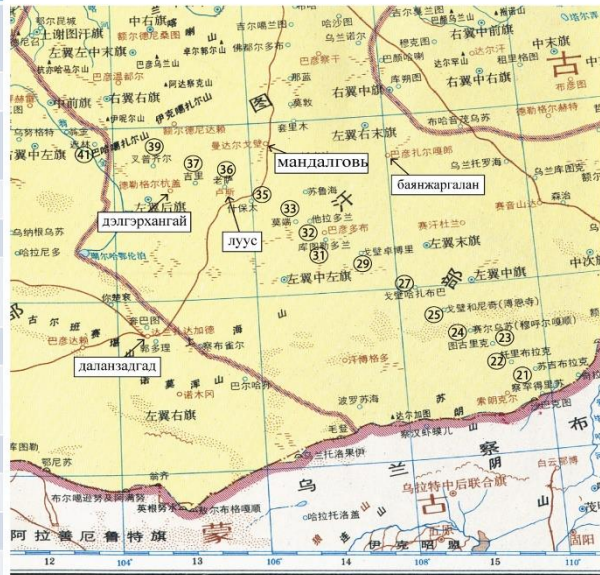

Fig. 3-1 Ар Монгол дахь Харчин өртөөний гол хэсэг.

Уг зураг Тан (Eds.) 1987: 56. Өртөөний нэрийг Нацагдорж & Насанбалжир 1962: 25, ГМТЗЯЯ-ны хууль зүйлийн бичиг” 31-р боть, Шуудан зэрэг номоос авсан.

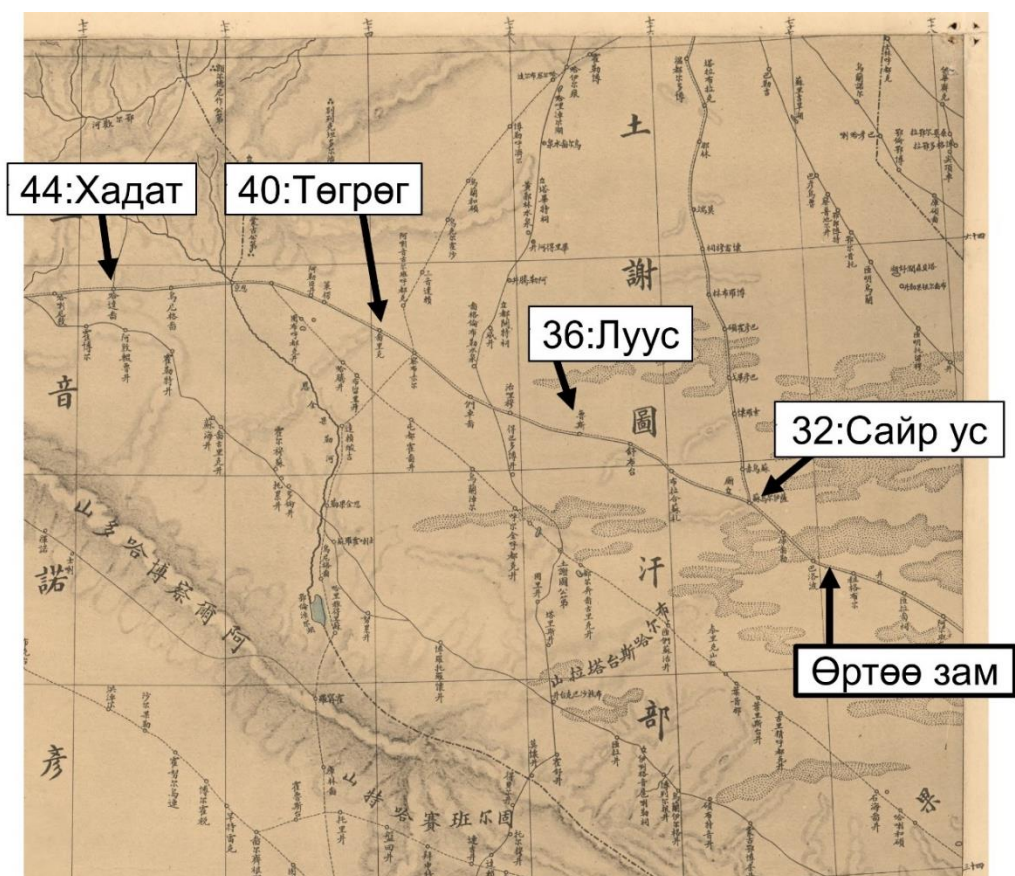

Fig. 3-2 Дундговь дахь өртөөний болон бусад замууд.
Уг зураг Хятад Орос Хязгаарын зураг, 1890 он.

Харчин өртөөг Чуулалт хаалганы өртөө захирах яамны занги болон Сайр усны заргач захирдаг байжээ. Сайр усны заргач Найралт төвийн 9-р (1731) онд 23-30-р өртөөг захирах “Сайр ус зэрэг газрын өртөөг захирах орлогч занги” хэмээн сурвалжид анх тэмдэглэсэнээс²² хойш Сайр усны заргач хэмээн албан бичигт их гардаг.

Эл заргач анх 25-р Хоньч өртөөнд суудаг байсан мэт²³ бөгөөд дараа аль нэгэн үед 32-р Тал долон өртөөнд нүүж суурьшжээ. Тиймээс 32-р өртөөг

²² Дайчин улсын магад хууль Найралт төвийн магад хууль 459-р боть. ЗТТББ, 26-р боть. Мөн оны 10 сарын 23-ны өдрийн зурвас.

²³ Цао Жэньюун. Шяшянрэний өдрийн тэмдэглэл (『夏湘人出塞日記』), Тэнгэрийн тэгтэсний 5-р (1740) он 9 сарын 29-нд Хоньч өртөөнд “Сайр ус зэрэг өртөөний захирагч суудаг. Монголчууд тэр захирагчийг заргач хэмээдэг” хэмээн тэмдэглэжээ. Эл заргач Хоньч өртөөнд суугаад Хадат хүртэлх өртөөг захирдаг хэмээжээ (мөн 10

албан ёсоор “Тал долон”, бас заргачийн нэрээр “Сайр ус” хэмээн хоёр янзаар дууддаг болжээ.

Сайр усны заргач хэзээ 32-р өртөөнд суурьшсан нь тодорхойгүй боловч тэнд суурьшсан учир шалтгаан нь ойлгомжтой. Юу гэвэл, Сайшаалт ерөөлтийн 18-р (1813) онд, Шэн Инь Тал долон өртөөг Сайр ус өртөө хэмээгээд,

“Зүүнтээ Чуулалт хаалга хүртэлх 32 өртөө, баруунтаа Улиастай хүртэлх 32 өртөө. Эл газарт өртөөг захирах нэг түшмэл сууж, зүүнтээ Мухар гашуун (24-р өртөө) хүртэл, баруунтаа Хар нүдэн²⁴ хүртэлхийг захирдаг. Үүнээс (Хар нүдэнээс) баруун тийшхийг Улиастайн жанжин захирдаг.”²⁵

хэмээжээ. Дээрх Шэн Инь бичсэнчлэн, тус өртөө нь Чуулалт хаалга, Улиастайн тэг дунд оршдог бөгөөд (Fig. 1, Fig. 3-2), хойшоо Хүрээ, Хиагт руу хүрэх зам салдаг “монгол өртөөний төв”²⁶ байжээ.

Сайр усны заргач Алтай замын цэргийн өртөөний 24-р Мухаргашуунаас 44-р Хадат хүртэл 21 өртөөг захирахаас гадна²⁷ хойш Хүрээ, Хиагт зүгийн зам ч хариуцдаг бөгөөд өртөө замаар явагсад энд бууж тэмдэгт бичгийг шалгуулан солих ёстой байв²⁸. Бас хариуцдаг өртөөний газар нутгийн асуудлаар Халхын хошуудтай заргалдах гэх мэт өртөөний албан хаагчдад холбогдох засаг захиргааны ажлыг ч хийдэг байжээ (Цолмонгэрэл 2020).

сарын 18-ны тэмдэглэл).

²⁴ Халхын 20 өртөөний нэгдүгээр өртөө.

²⁵ Шэн Инь. *Халх руу зарагдсан элчийн тэмдэглэл* (升寅 『使喀爾喀紀程草』).

²⁶ Зохиогчин нэр мэдэхгүй Чин улсын түшмэлийн 1911 оны *Монголыг хянан байцаасан өдрийн тэмдэглэл* (佚名 『考察蒙古日記』), 3 сарын 17-ны тэмдэглэл.

²⁷ *ГМТЗЯЯ-ны хууль зүйлийн бичиг*, 31-р боть, Шуудан, Сайр ус өртөө.

²⁸ Мөн тэнд.

3-2. Өртөөний алба хаагчид

Харчин өртөөний онцлог бол дээр дурдсанчлан өвөр монголоос цэрэг нүүлгэн суулгаснаас гадна Халхаас ч “цагдаа”, “хавсарга” хэмээх туслах цэрэг суулгаж байсанд оршино.

Харчин буюу өвөр монголоос ирж өртөөнд суусан хүн амын тухайд, хууль журамд зааснаар нэг өртөөнд түшмэл 2, цэрэг 6-10, улаач 10 орчим тавьдаг байснаар, 21 өртөөнд нийт түшмэл 36, цэрэг 124, улаач 210 томилогдог байсан. Эд бүгд цалинтай, дээд зэргийн түшмэл залан зангид жилд 72 лан мөнгө, доорт улаач 18 лан тус тус өгдөг журамтай²⁹. Өртөө тутам морь 20, тэмээ 10-20, шүүс хонь 25 бэлэн байх ёстой.

Түүнээс гадна Халхаас өртөө тутам цагдаа 11, хавсарга 6-7 орчим 3 жилийн хугацаатай суулгадаг байв. Тэнгэрийн тэтгэсний 47-р (1782) онд Түшээт ханаас айлтгаад, Алтай замын цэргийн өртөө бүр хавсарга тавихаар болсон бөгөөд Халх дөрвөн аймагт суулгах хүн малыг хуваан оноожээ. Тэгэхэд дээрх 21 өртөөнд нийт 358 цагдаа хавсарга цуглуулж, цэрэг тутам 10 лан цалин өгөх болжээ (Нацагдорж & Насанбалжир 1962: 25). Хавсарга өртөө тутам 60 морь, 30 тэмээ, 50 хоньтой суух хэрэгтэй бөгөөд айл өрхийг сонгохдоо хөрөнгө чинээ, хүн хүч зэргийг харгалзан үзнэ.

Бас Манжийн хуулиар өртөөдийн алба хаагчид болон бэлтгэх малын тоо хэмжээг тийнхүү тогтоосон боловч бодит байдал дээр аймаг хошуудаас уул албыг тасалдуулахгүйгээр залгуулахын тулд уг тогтоосон хүн малаас хэдэн арав дахин илүү бэлтгэж байжээ (Насанбалжир 1964: 70-72).

Эд цагдаа хавсарга Халхын олон нутгаас ирж байв. Жишээлбэл, Дундговь аймаг дахь 10 өртөөний хавсаргад Түшээт хан аймаг нийт 21 хошуунаас 16 хошуу, түүнээс гадна Их шавь, Сайн ноён аймгийн хошуунаас ч ирүүлдэг байжээ. Хамгийн цөөн нь 32-р Сайр ус өртөөний хавсаргыг гагц Их шавиас гаргадаг, харин 39-р Цавчир өртөөнд Түшээт хан аймгийн ван Чивагдоржийн зэрэг таван хошуунаас гаргадаг байжээ³⁰.

Бодитоор өртөөнд хэдий хэрийн хүн цуглан сууж байсныг аялагчдын өдрийн тэмдэглэлээс тодруулж болно. Японы Номүра хэмээгч 1908 оны Монгол нутгаар аялсан хүний тэмдэглэлд, 33-р Модоноос 42-р Онги хүртэлх өртөөнд 14-23 монгол гэртэй байсан бол гагц 32-р Сайр ус өртөөнд “монгол гэр” 40, “хятад гэр” 10 зэрэг олон гэр байшинтай байсныг дурджээ (Номүра 1937).

²⁹ ГМТЗЯЯ-ны хууль зүйлийн бичиг, 31-р боть, Шуудан.

³⁰ Монгол Улсын Үндсэн Төв Архив, М9, Д1, ХН213.

Бадаргуулт төрийн 18-р (1892) онд мөн адил өртөөгөөр явсан Позднеев бээр өртөөний өрхийн тухайд, өртөө тутам 18 орчим харчин, 6 хавсарга, 11 цагдаа байдаг хэмээсэн нь дээр дурдсан хуулиар тогтоосон тоог дурдсан мэт. Гэтэл 37-р Жирэм өртөөнд харчин 100 гаруй өрх, Түшээт гүнгийн хошууны цагдаа 40 гаруй өрх, хавсарга 28 өрх байснаас нутаг бэлчээр цухалдаж, Түшээт гүнгийн хошууны цагдаа өрхийн төрөл садныг уг хошуунд буцаасан аж (Позднеев 1896: 184). Тийнхүү өртөөнд суусан халх цэргүүд төрөл садны хамт ирж байсан нь сонирхолтой.

Бас 40-р Төгрөг өртөөнд харчин 60 өрх, ойрах хошуунаас ирсэн хавсарга байснаас гадна, цагдаа өрхийн ихэнх нь Сэцэн хан аймгийн нутаг хол хошуунаас томилогдсон учраас гурван жилээр буцалтгүй энд алба хаасаар 3, 4 үе болсон хэмээв (Позднеев 1896: 188-9).

Үүнээс үзэхэд, өртөөний төвд тогтоосон тоогоор 18-20 орчим алба хаагчид байгаад, өртөөний нутагт олон Харчин айл, холоос томилогдож ирсэн халх хошууны айл, үе улиран тогтоон суусан халх хошууны айл цуг нутагладаг байжээ. Иймд Харчин өртөө манж, ар өвөр монгол ба ноён түшмэл цэрэг мэт олон хүмүүс холбох онцгой зохион байгуулалт байжээ (Fig. 3-3).



МОНГОЛЫН ӨРТӨӨН ДЭЭР – 392

Fig. 3-3 “Монголын өртөөн дээр”. Уг зураг Коростовец 2010: 398

Өртөөний алба оноогдоход уг нь харчин нар албаны 10 хувиас 6 хувийг гаргаж, үлдсэн 4 хувийг цагдаа ард тус тус залгуулж, зарим албыг хавсарга 2-6 хувь хүртэл нийлүүлж байснаа (Насанбалжир 1964: 55, Лү 2017: 78) хожим 1870-аад оноос Хуйхуйн бослого гарсны дараа өртөөний алба улам хүнд болсон учраас заримдаа харчин нар албаны 2 хувийг гаргаж үлдсэн 8 хувийг хавсарга цагдаа гаргасан, заримдаа бүгдийг хавсарга ард гаргасан ч тохиолдол байсан мэт (Лү 2017: 78,79). Иймд харчин нар, халхын хавсарга цагдаа ардын хооронд албыг бие бие рүүгээ түлхсэн маргаан их гардаг, харчин өртөөнийхөнд “дарлагдав” хэмээх зэрэг үг хэлийг халхын ноёд үргэлж гаргадаг байжээ (Төмөрбаатар 1999: 106).

Харчин өртөөний эдийн засгийн байдлыг үзэхэд, харчин өрхийн тоо цөөхөн боловч Манжийн төрөөс харгалзан үзэж байсныг анхаарах хэрэгтэй.

3-3. Харчин өртөөний нутаг ба эдийн засгийн байдал

Манжийн төрөөс суурь өртөөний нутгийн заагийг тогтоож, энгийн хошууны ардыг өртөөний нутагт суулгахгүй болгож, өртөөний нутаг бэлчээрт орсон малын эзнийг нь шийтгэх зэрэг хатуу журамтай байв.

Өртөө тутам 30-50 “газар” бүхий дөрвөлжин хэлбэр бүхий нутаг олгодог журамтай. Нэг “газар” 576 метр байснаас 50 газар 28 км орчим болно. Харчин өртөөний 31-р Хөтөл долон, 32-р Сайр ус өртөө бол “50 газар”, 33-р Модон өртөөнөөс цаашх “40 газар”-тай байсан бөгөөд өртөө нутаг замын дагуу (баруун зүүнтээ) 20-30 газар буюу 11-17 км, хойш урагш 20 газар буюу 11 км орчим дөрвөлжин нутаг болно (Цолмонгэрэл 2020: 61-62).

Эдгээр өртөөний нутагт дараагийн өртөөний хил зааг нийлж, тасралтгүйгээр хошуу нутгаар хөндлөн гардаг байсныг тухайн үеийн газрын зургаас олж үзэж болно (**Fig. 3-4**). Тухайлбал, өртөөний бүс нутаг нь Түшээт хан аймгийн зүүн өмнө Мэргэн вангийн хошууны баруун хэсгээс баруун хойшоо Ачит засаг, Эетэй засаг хоёр хошууны дундуур явсаар одоогийн Дундговь аймгийн нутагт орж байв.

Дундговь аймаг дахь 10 өртөөг авч үзэхэд, өмнө талдаа Түшээт гүнгийн хошуунд, хойд талдаа Дайчин бэйс, Сэцэн бэйс, Түшээт хан, Далай гүнгийн хошуудтай нийлж байна. Уг нь өртөө нутгийн хирээр хошууны нутгийн зааг болгож байсан ч 39-р Цавчир өртөөний хойгуур Түшээт гүнгийн хошууны нутагт хэсэг тасархай харагдана (**Fig. 3-4**)³¹. Энэ нь Эргэнэг зэрэг Түшээт ханы хошуу, Түшээт гүнгийн хошуу хооронд үргэлж булаалцдаг газар байсан бөгөөд 1864-65 онд Хүрээ сайдаас хил зааг тогтооход, Цавчир өртөөний хавсарга нутаг дундаа орсныг мэдсэн даруй Цавчир хавсарга нутагт эгүүлэн олгож шийтгэжээ (Цолмонгэрэл 2015: 44-47).

Ер нь өртөөний нутгийн заагийг Тэнгэрийн тэтгэсний 45-47-р (1780-1782) онд тогтоосны дараа газрын зурагт тэмдэглэж, овоо босгох зэргээр хамгаалалт улам чангарчээ. Манжийн үе дуустал хэд хэдэн удаа нутаг булаалдсан зарга гарахад, Хүрээ сайд болон Манжийн төрөөс ямагт

³¹ Позднеев (1896: 186, 187) эл тасархай нутаг 38-р Мэнгэт, 39-р Цавчир өртөөний хойд захтай нийлж байсан хэмээжээ.

өртөөний нутгийн овоог хөдөлгөхгүйгээр шийтгэж байснаас (Цолмонгэрэл 2020) үзэхэд, өртөөний нутаг нэг ёсны “дархлагдсан нутаг” байжээ.

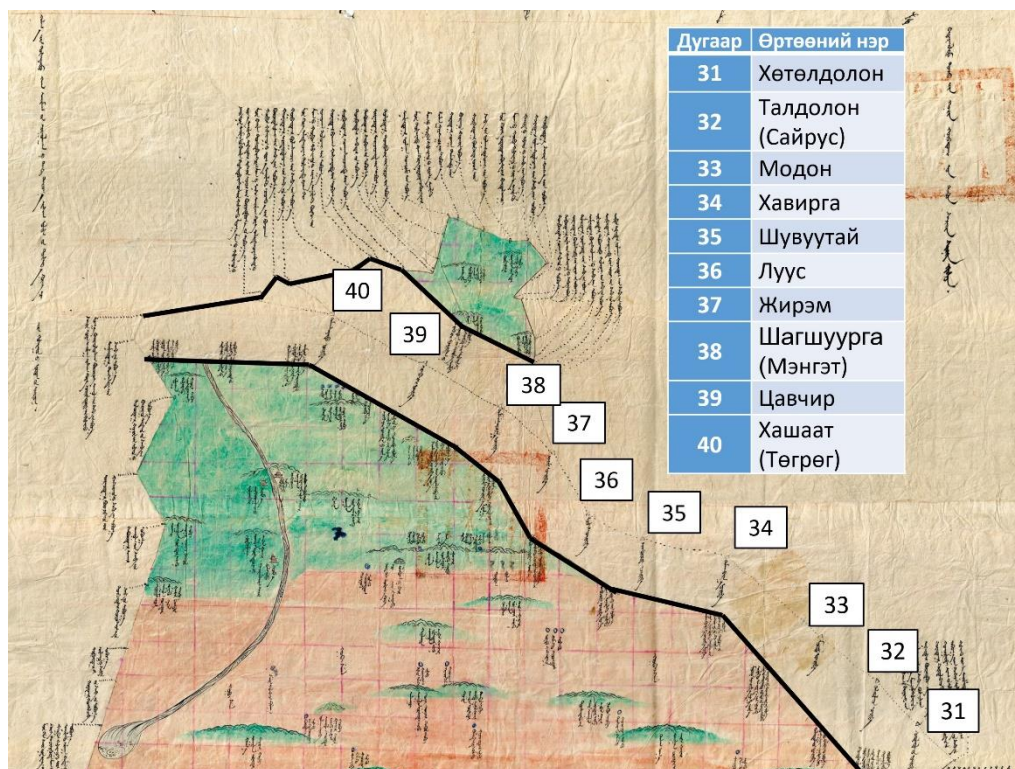

Fig. 3-4 Түшээт гүнгийн хошуу ба Харчин өртөөний нутгийн зураг. Уг зураг Гэрэлбадрах & Мөнхбаатар (Eds.). 2020: 78.

Гэхдээ Харчин өртөөний нутагт бусдыг огт оруулдаггүй байсан мэт ойлгож болохгүй. Нийгмийн бодит байдлаар өртөөний харчин, халхууд хоорондоо эв найртайгаар өртөөний нутагт нэг дор нутагладаг байсан тохиолдол цөөнгүй байв. Сайшаалт ерөөлтийн үе буюу 1810-аад оноос өртөөний нутагт хошууны ард болон хятад наймаачдыг оруулж суулгахгүй, мөн нутгийн хил заагт овоо босгох гэх мэт тушаал зарлиг хэдэнтээ гарсны эцэст 1870-аад онд сая овоо босгож хил зааг тогтоосон гэдэг (Цолмонгэрэл 2020: 64-67). Энэ нь нөгөө талаар өртөөний нутагт Халхын хошууны ард, хятадын наймаачид байнга орж гарч, нэг дор нутаглан сууцгааж байсныг илтгэж байна.

1892 оны 8 сард 42-р Онги өртөөнд буусан Позднеев тэнд хятад наймаачид ирж өртөөний гэрийг засаж янзлаад эд бараа арилжиж байсныг

тэмдэглэсэн бөгөөд тэрхүү наймаачид зун Харчин өртөөдөд ирж торго, цай гэх мэт эдээр наймаа хийж, намарт Бээжин рүү буцдаг аж (Позднеев 1896: 193). Түүнчлэн 1908 оны 8 сард 38-р Мэнгэт өртөөнд гурван наймаачин байжээ (Номүра 1937: 459). 32-р Сайр ус өртөөнд хятад наймаачдын Улиастайгаас авсан эд барааг Чуулалт хаалган руу хүргэж өгөх пүүс хүртэл байжээ (Эндикот 2007: 129). Өртөөнд харчин төдийгүй хавсарга, цагдаа цуг суудаг бөгөөд ноёд түшмэд олноор явдаг учраас олон зүйлийн эд барааны хэрэгцээ шаардлага байсан нь ойлгомжтой. Тийнхүү өртөөний дэргэд наймаачид сууж, тэднээс пүүс байгуулсан нь цөөнгүй байсан бололтой (Накамүра 2018).

Өртөөний хавсарга, цагдаад ч тусгай нутаг олгох журамтай боловч зарим нь нутаггүй, зарим нь өртөөнөөс хол суувал өртөөний албанд туслахад бэрх учраас өртөөний нутагт суудаг байсан мэт (Позднеев 1896: 184, Шархүү 1975: 151-155). Тиймээс өртөөний нутагт суух харчин, хавсарга, цагдаа нарын хооронд нутаг бэлчээрийн маргаан гардаг байв. Зарим өртөөнд хавсарга ардыг өртөөний нутагт суулгахын оронд хонь мал, эсгий мэтийг шууд татан авах тохиолдол ч байжээ (Шархүү 1975: 151-155).

Ийнхүү харчин нар өртөө залгуулах чухал үүрэгтэй байсан боловч өртөөний албаны нэг хэсгийг хавсарга, цагдаад тулгаж, мал хохирсон үед мөн хавсарга, цагдаа болон Халхын хошуудаас нөхөн гаргуулж, Манжийн төрийн хамгаалал дор өртөөний тусгай нутаг бэлчээрт аж төрж байжээ.

Бас өртөөний харчин нар зөвхөн өртөөний алба хаших төдийгүй тухайн өртөөний хавсарга, цагдаа, бусад өртөөний харчин, өртөөгөөр явах хятад наймаачин гэх мэт өртөөний давуу нөхцөл байдлыг ашиглаж, ахуй амьдралаа дээшлүүлж байв. Тухайлбал, говийн билүү чулууг хятадын төмөр болон ховор бараагаар арилжих, бургасаар араг савар сүлжиж малаар арилжих гэх зэргээр нэлээд ашиг олдог байсан тухай нутгийнхан одоо ч хуучилдаг. Бас нэг жишээ дурдвал, 34-р Хавирга өртөөнийхөн өөрсдөө Хөх хотын баруун хойно Өвөр Монголын Муумянган аймгийн “Жаран толгойн шинди” хэмээх тосгонд одож, малын арьс, ноосоор буудай, цай арилжин авдаг байв (Позднеев 1896: 181)³².

³² Мөн харчин хүмүүс жингийн ажилд идэвхтэй оролцож байсан тухай хойно дурджээ (5-6.).

3-4. Өртөөний хийд ба Харчин өртөө татан буугдсан нь

Харчин өртөөнд суугсдын үйл ажиллагаа эдийн засгаар хязгаарлагдахгүй, тэд мөн өөрсдийн хөрөнгөөр өртөө бүр шарын шашны сүм хийд байгуулж, бурхан номын газрыг байгуулж байв. Ер нь олон хөлийн газар болох өртөөний дэргэд сүм хийд барьж байгуулах нь гойд зүйл бус (Тэлэки 2014: 355, Накамүра & Мөнхбаатар (2019: 111, 115)) боловч Харчин өртөөдийн хийд болбаас харчин хүмүүс өөрсдөө санаачлан байгуулж, эрхлэн удирддаг жинхэнэ “өртөөний хийд” байснаараа онцлогтой.

Хээрийн судалгаагаар болон архивын баримт бичгээс лавлан тодруулсан Харчин өртөөдийн сүм хийдийг жагсаавал **Table 2** болно.

Дундговь аймаг дахь 10 өртөөний дотор Модоноос бусад 9 өртөөнд сүм хийд байжээ. Үүнд Хөтөл долон, Сайр ус (Тал долон), Шувуутай, Луус, Жирэм, Мэнгэт, Цавчир, Төгрөг зэрэг 8 өртөөнд одоо ч тэрхүү сүм хийдийн туурь үлдсэн байх бөгөөд архивын баримт болон нутгийнханы аман ярианаас үзвэл, өртөөнд суух харчин нар өөрсдийн төлөө байгуулсан нь тодорхой байна. Төгрөг өртөөнөөс цааш Өвөрхангай аймагт байгаа 4 өртөөнд ч “өртөө хурал” байснаас үзэхэд Хөтөлөөс цаашх Харчины бараг өртөө тутам сүм хийдтэй байсан хэмээн дүгнэж болно³³.

Энэ дотроос Мэнгэтийн хурал буюу 38-р Мэнгэт өртөөний хийдийг жишээ болгон авч үзье.

“1856 онд харчин өртөөний ардууд занги Гомбожавын удирдлагаар “Юм” зэрэг ном унших хурал байгуулав. 28 жил нүүж яваад 1881 онд суурьшин 50 гаруй жил болжээ. Өртөөний занги хурлыг тэргүүлж явжээ. Намрын эхэн сарын 15-ны өдөр олон хүн цугларч Майдар эргэдэг болой” (Банзрагч & Сайнхүү 2004: 218,429)

³³ Хөтөлөөс зүүн урагш өртөөнд ч сүм хийдтэй байсан. Жишээ нь 21-р Сүүж, 22-р Тольбулаг, 25-р Хоньчийн зэрэг өртөөнд том хийд байсан (Цолоо 2013: 245). Үүнээс, Толь, Хоньчийн хурлыг Манжийн хааны зарлигаар байгуулсан тухай хятад хэлээрх хэд хэдэн өдрийн тэмдэглэлд дурджээ.

Table 2 : Харчин өртөөний сүм хийд

№	Өртөө	Хийдийн нэр	Анх байгуулагдсан он	Тогтоосон он	Харчин хүмүүсийн хамааралт	Хээрийн судалгаа
31	Хөтөл долон	№317 : Хөтөлийн хурал	1767	1837	Харчин өртөөний занги Баясгалан удирдаад байгуулсан. Өртөөний занги болон лам нар хурлыг голлон дааж явлаа.	/
32	Сайр ус	№318: Талын хурал	1766	1837	Занги дандаа тэргүүлэн өртөөний харчин нар байгуулсан. Хөтөл өртөөний хурлаас салж 1837 онд тогтоосон.	туурь
33	Модон					/
34	Хавирга	№310: Цагаан хадны хурал	1863	1868		/
35	Шувуутай	№313 : Харчин өртөөний шувуутай хурал Гандадашлин	1733	1887	Харчин өртөөний лам Дашдэлэг анхлан байгуулсан.	туурь
36	Луус	№315 : Харчин өртөөний суварган жасын хурал	1848	1851	Өртөөний ард Цэвээндорж нар Түшээт вангийн хошууны лам нар удирдуулж эхлэсэн. Хожим Харчины Донид гүн тэргүүлж мэдэх болсон.	туурь
37	Жирэм	№311 : Хэвтүүлийн жас хэмээх хурал	1826	1856	Өртөөний албанд ирсэн харчин ард байгуулсан. Өртөөний тэргүүлэгч Гэндэнтунглаг удирдсан. Хурал сүмийг өртөөний занги захирч явжээ.	туурь
38	Мэнгэгт	№312 : Мэнгэтийн хурал Ганданчойнхорлин	1856	1881	Харчин өртөөний ардууд занги Гомбожавын удирдлагаар байгуулсан. Өртөөний занги хурлыг тэргүүлж явжээ.	туурь
39	Цавчир	Цавчирын хийд ※				туурь
40	Төгрөг	Төгрөгийн хийд ※				туурь
41	Зээр	Зээрэнгийн сүм ※	1780			/
42	Онги	Онгийн өртөө сүм ※	1800-аад оны дунд үе		Онгийн өртөө сүм хэмээн нэрлэдэг. ※	туурь
43	Үнэгэт	Үнэгтийн хурал ※			Хурлын ойрд өртөө байсан. ※	/
44	Хадат	Хадатын өртөө сүм ※	1764		Өртөө хурал хэмээн нэрлэдэг. ※	/

※МСХТ Төсөл : <https://mongoliantemples.org/mn/2020-07-08-04-38-38/old-aimags-in-mongolian-mn>

Бусад мэдээллийг Банзрагч & Сайнхүү (2004: 218-222)

Эндээс харчин өртөөний хийдийн онцлог тодорхой харагдана.

Нэгдүгээрт, өртөө тутам харчин нар өөрсдөө удирдан сүм хийд байгуулж, өртөөний дарга нар хурлыг захирч байжээ. Халх өртөө ч дэргэдээ сүм хийдтэй байсан авч өртөө тутам өртөөний албан хаагчид идэвхийлэн өөрсдийн төлөө сүм хийд байгуулсан тохиолдол цөөн болой.

Хоёрдугаарт, 1830-1880-д онд байгуулсан, хожим нүүж тогтсон сүм хийд олон байжээ. Энэхүү 50 жилийн дотор нэгмөсөн зангидан байгуулагдсан нь Харчин өртөө даяар нэг онцгой нөхцөл гарсан бололтой.

Үүний учир шалтгаан тодорхойгүй боловч 1830-50 онууд ган зуд тохиолдож, нэн өлсгөлөн бэрх цаг байснаа 1870 оноос Хуйхуйн цэрэг орж ирснээс цэргийн алба, өртөөний алба улам нэмэгдсээр (Лү 2014; 2017, Дашням 2014) харчин нарын эзэлж байсан байр суурь ч өөрчлөгдсөн бололтой. Дээр дурдсанчлан, харчин нар улсын хамгаалалтын дор тогтоосон нутаг бэлчээртэй, харьцангуй албаны ачаалал багатай, хөрөнгө чинээтэй байснаас нийгмийн үймээн самууны дунд, өөрийн хөрөнгө чинээг хамгаалж, албан үүргээс чөлөөлөх зорилгоор сүм хийд байгуулсан болов уу.

Мөн тийнхүү үймээн самуун ихтэй үед шарын шашны удирдагчтай бат холбоо харилцаа тогтоох нь илүү чухал байх нь ойлгомжтой. “Монголын сүм хийдийн түүхэн товчоо төсөл” (МСХТ төсөл хэмээн товчилно) хийсэн ярилцлагад Сайр ус, Хавирга, Шувуутай, Луус, Мэнгэт мэт өртөөний хийдийн лам нар Төвдийн Далай лам, Хүрээний Богд, Гүмбүмийн хувилгаан, Зая гэгээн, Дундговь нутгийн Олдохын хийд, Зава Дамдин нартай холбоотой байсан бөгөөд Ламжамба, Лхагважав хэмээх хоёр хувилгаантай байжээ (5-р, 6-р бүлэгт).

Энэ мэт харилцаа холбоо бүхий харчин нар 1911 онд Богд хаант улсад дагаар орохоор шийдэж, Харчин өртөөний Мухаргашуун (24-р), Зайрмагтай (35-р Шувуутай) хоёр этгээдийн занги Сандаг, Дониддорж нарын өргөсөн айлтгалд,

“Манай нэгэн харчин хошуу болбоос урьд Чин улсын Энх-Амгалангийн 58-р (1719) онд мөн хааны зарлигийг дагаж, Халхын нутаг дундуур Алтай замын цэргийн өртөө хэмээх цувран сууж, хаах албанд улиран ирж 200 илүү он болтол үе улиран, мөн улсын сангийн цалин мөнгө, тэжээл аманд тэтгэмжлэгдэн тэжээгдэж, тогтнол амьдрал олж арван нэгэн өртөө болж, алба хаан... шарын шашин суртахууныг үнэнхүү дагаж, өртөө тутам нэжгээд бага анги сүм хурал байгуулж дээдийн шавдан бататгах...”³⁴

³⁴ Монгол Улсын Үндсэн Төв Архив, А234, Д1, ХН56. Олноо өргөгдсөний 8-р оны 10 сарын 29.

хэмээжээ. Үүнд, харчин нар өртөө тутам сүм хийд байгуулсныг өөрсдийгөө Халхын нутагт шингэсэн, тархааж эс болох бүлэг улсууд байгааг цохон тэмдэглэсэн нь ихэд анхаарал татна.

Тэгээд Богд хаан зарлиг буулгаж Мухаргашуун этгээдийн 11 өртөөний ардыг харчин өмнөд хошуу, Зайрмаг буюу Шувуутай этгээдийн 10 өртөөний ардыг умард хошуу болгож тус тусын залан занги Сандаг, Дониддоржийг засаг гүнгийн зэрэг олгож, нутаг бэлчээрийг хуучин хэвээр суулгасан билээ³⁵.

Иймд хоёр тусгаарласан хошуу байгуулж занги нар гүнгийн зэрэг аваад хэдэн жил явсны эцэст 1918 онд өөрсдөө хошуугаа татан буулгаж, Богд хааны их шавь болохыг хүсэж, айлтгал бичиг өргөснийг бид хэдийн мэдэх билээ. Хошуугаа татан буулгасан учир шалтгаан нь Манжийн үеэс хариуцан дааж ирсэн өртөөний алба хэвээр байсны дээр хошуунд хуваан оноосон элдэв алба нэмэгдсэнд оршино.

Харчин хошуу ердөө 8 жил оршин тогтносон боловч Манжийн үед 200 гаруй жил Халхын нутагт говийн урдаас ирсэн өртөөний албан хаагчид атал орчин үед тусгай хошуу байгуулж засаг ноён болж чадсан нь харчин нарын байр суурь өндөр байсныг харуулж байна. Үүнээс өртөө тутам байгуулсан өртөөний хийдийн түүхэн ач холбогдлыг мэдэж болох юм.

Харчин өртөөний хийдийн үлдэгдэл, байшин барилгын тууриуд одоо ч тодорхой байдаг. Сүм хийдийг байгуулахдаа, хятад иргэдээр шохой шатаалгаж, туйлуу тоосго цохиулан хийлгэж, хятад хэмжээсээр байшин бариулсан тухай нутгийнхан одоо болтол ярьж байна. Зарим хийд нь гол цогчин дугантай, ном үзэх болон лам нарын суух байр, олон тооны суваргууд, гал тогооны зэрэг том байгууламжтай байсан бөгөөд талбайн нийт хэмжээ Улаанбаатар хот дахь Сүхбаатарын талбай (Чингисийн талбай)-гаас том байсан нь ч бий (5-р, 6-р бүлэгт).

Эдгээр өртөө ба өртөөний хийдийн тухай сурвалжийн мэдээ хийгээд тэдгээрийн туурь эдүгээ ямар байдалтай буйг үргэлжлүүлэн авч үзье.

³⁵ Монгол Улсын Үндсэн Төв Архив, А11, Д1, ХН503. Олноо өргөгдсөний тэргүүн оны 11 сарын 22. Мөн А234, Д1, ХН56, Олноо өргөгдсөний 8-р оны 10 сарын 29.

4. Сайр ус өртөө

4-1. Түүхэн баримт бичиг дахь Сайр ус өртөө

Дээр дурдсанчлан Сайр ус буюу 32-р Тал долон өртөө бол Харчин өртөө төдийгүй Халх дахь олон өртөөний “төв” тул “амбан” буюу “заргач” хэмээгдэх өртөө захирдаг түшмэл сууж байв. Өртөөгөөр явагсад чухам энэ өртөөнд тэмдэгт бичгийг шалгуулах, солиулах ёстой учраас манж, монгол, орос гэх мэт олон хэлийн хүн тус өртөөний тухай тэмдэглэж үлдээсэн байдаг. Үүнд, тэдгээр тэмдэглэлээс Сайр усны өртөөний байдал, бүтцийг авч үзье³⁶.

Сайр ус өртөөний тухай анх дэлгэрэнгүй тодорхойлон бичсэн нь Сайшаалт ерөөлтийн 18-р (1813) оны Шэн Инь-гийн өдрийн тэмдэглэл болно. Тухайлбал,

“Яамны байшин урагшаа харж буй. Зүүнтээ жижиг шавар байшин хэд буй. Урд Гэсэр сүм буй, басхүү шавраар барьсан.”³⁷

хэмээн тэмдэглэжээ. Дараа 1847 онд ирсэн Кафаров,

“Зүүн хойд чигт олон гэр хаа сайгүй бөмбийлдөж, арай баруунтаа суурин иргэдийн хэдэн шавар тагз навсайх нь тэр хавийн түшмэдийн сууц, түүний наахантай сүм маягийн нэг юм бараантах нь Гуаньлао сүм (Гэсэр сүм) ...шавраар барьсан хятад байшинтай. ...Тэр хоёр түшмэлийн албаны өргөө, орон байр нь шавар хэрмийн доторх хятад байшингууд агаад арын мухрынх нь өртөөний захирагчийнх, өмнөх нь бичээчийнх болой.” (Нэргүй 2015: 210)

хэмээн тэмдэглэжээ. Тэгвэл 1892 онд Сайр ус өртөөнд заргачтай уулзсан Позднеев тус яамны тухай,

“Заргачийн байшинг шавар тоосгоор барьсан бөгөөд хана, хаалганы урд бамбай бас тоосгоор барьжээ. Байшин дотор бохир. Заргачийн байшин гурван хэсэгт хуваагдах ба дотор талбайгаас шууд орсон дунд өрөө нь их танхим хийгээд заргачийн бичгийн өрөө бөгөөд энд албан хэрэг шийтгэдэг. ...Баруун талын өрөө нь авгайнх, зүүн талынх нь хүүхдийн

³⁶ Энэ 4-р бүлэг их төлөв Накамура 2021a, 2021b-д тулгуурлаж, бага зэрэг нэмж засав.

³⁷ Шэн Инь. *Халх руу зарагдсан элчийн тэмдэглэл* (升寅『使喀爾喀紀程草』).

өрөө. ...Өртөөний байшингууд дөрвөн хэсэгт хуваагдаж, уулын хөндийд энд тэнд буй. Урд хэсэгт манж нар шүтдэг Гуаньлао сүм (Гэсэр сүм), хашаан дотор байна. Тэндээс хойш 200 сажень (420 метр) хээр талд Сайр усны худаг гаргажээ. Дахин 200 сажень явбал өртөөний монгол гэрүүд байх бөгөөд түүний хойно монголын бурханы шашны сүм бий. Энэ сүм, өртөөний монгол гэрийн хооронд шавар тоосгоор хийсэн дөрвөлжин байшин байх агаад монголчууд үүнийг суварга гэж нэрлэдэг. Баруунтаа өртөөний гэр болон Хятадын сүм (Гэсэр сүм)-ийн дунд, өртөөний гэрийн ойрхон заргачийн байшин буй. Түүний хойно заргачийн яамны хоёр байшин болон яамны ажилтан түшмэдийн гэр байна. ...Хятадын сүм бол өртөөнөөс нэлээд зайтай жижиг толгой дээр байх бөгөөд зургийг тусад нь авав.” (Позднеев 1896: 173-176)

хэмээн тэмдэглэжээ. Түүний дараа 1906 онд очсон Ли Тинюй-гийн өдрийн тэмдэглэлд,

“Баруун урд өртөө захирах яам, түүний баруун талд бичээчийн тамгын газар буй. Эд бүгд яам гэж хэлж болохуйц хэмжээтэй. Хойтох хэдэн байшинд нум сум, хөнжил гудас зэрэг эд зүйл хадгалдаг. Урд нь Гэсэр сүм байх бөгөөд түүний хойд өрөөнд хааны зургийг тахисан буй.”³⁸

хэмээжээ.

Японы Номүра нарын 1908 оны аяллын тэмдэглэлээс үзвэл, Сайр ус өртөөнд “монгол гэр” 40, “хятад гэр” 10, сүм хийд, суварга байжээ (Номүра 1937: 457). Номүра өртөөнд хэдэн өрх байсныг өртөө тус бүрээр тоолж тэмдэглэсэн буй. Харин Сайр уснаас бусад өртөөнд ер 14-20 монгол гэр байснаас үзэхэд, Сайр ус олон гэр, байшин, сүм хийдтэй том бүтэцтэй өртөө байсан бөгөөд манж, хятад хүмүүс цугласан газар байжээ.

Гэтэл Манжийн үе дууссаны дараа 1922 онд Эндрюсийн экспедиц Сайр ус өртөөнд буусанд тэнд “нурсан тав зургаан шавар байшингууд ба жижиг сүм” л байсан хэмээжээ (Эндрюс 1926: 181). Тухайн үед авсан мэт гэрэл зурагт том байшингийн хана л үлдэж (**Fig. 4-1**), цаана хэдэн жижиг шавар байшингууд байсан мэт (**Fig. 4-2**). Манжийн үе дуусаж 10-аад он өнгөрмөгц хурдан нураан унагасан мэт болно.

³⁸ Ли Тинюй. *Монголоор аялсан тэмдэглэл* (李廷玉『游蒙日記』), 4 сарын 5-ны тэмдэглэл.



Fig. 4-1 Эндрюсийн “Сайр усны хийдийн туурь ба экспедицийн бааз. 1922 он” American Museum of Natural History
<https://lbry-web-007.amnh.org/digital/index.php/items/show/31611>



Fig. 4-2 Эндрюсийн “Сайр усны экспедицийн бааз. 1922 он” American Museum of Natural History
<https://lbry-web-007.amnh.org/digital/index.php/items/show/31610>

Позднеевийн дурдсанд тулгуурлан өртөөний байшингуудыг дөрвөн хэсэгт хуваагдсан байдлыг товчлон жагсаавал, **Table 3** болно. Их төлөв адил боловч нарийн үзвэл оны ялгаа харагдана. Иймд дараагийн зүйлд, хээрийн судалгааны үр дүнтэй харьцуулж, Сайр усны өртөөний бүтэц ба түүний өөрчлөлтийг тодруулна.

Table 3 : Сайр ус өртөөний мэдээлэл

Он	хойд	баруун	зүүн	урд
1813 Шэн		Яамы байшин урагшаа харж байна.	Яамны зүүнтээ жижиг шавар байшин хэд буй.	Гэсэр сүм буй. Бас шавраар барьсан.
1847 Каф аров		Хоёр түшмэлийн албаны өргөө, орон байр нь шавар хэрмийн доторх хятад байшингууд. Арын мухрынх нь өртөө захирагчийнх, өмнөх нь бичээчийнх болой.	Зүүн хойд чигт олон гэрүүд. Арай баруунтаа суурин иргэдийн хэдэн шавар тагз.	Гуаньлао сүм. Шавраар барьсан хятад байшинтай.
1892 Поз днее в	Монгол ын сүм, суварга	Заргачийн байшин. Түүний хойно заргачийн яамны 2 байшин болон яамны ажилтан түшмэдийн гэр.	Өртөөний Монгол гэр	Гэсэр сүм
1906 Ли		Өртөө захирах яам. Түүний баруун талд бичээчийн тамгын газар.	Хойд хэдэн байшинд нум сум, хөнжил гудас зэрэг эд зүйл хадгалдаг.	Гэсэр сүм. Сүмийн хойд ордонд хааны зургийг тахисан буй.
1922 Энд рюс		Нурсан тав зургаан шавар байшингууд		Нурсан жижиг сүм

4-2. Хээрийн судалгаанаас

Сайр усны өртөө нь одоогийн Дундговь аймгийн Өлзийт сумын нутагт оршиж байв. Бид Сайр усанд хээрийн судалгааг 2018 оны 8-9 сард хийсэн бөгөөд **Table 3**-ын дунд хэсэг, баруун хэсгийг дрoноор зураг авч GPS-ээр хэмжив (**Fig. 4-3**)³⁹.

Худгийн зүүн талд харагдах байшингуудын туурийг E (East) гэж ялгаад, хойноос нь дугаарлав. Мөн баруун талын туурийг W (West) гээд, зүүн талаас нь дугаарлав. Түүний хойт талын туурийг мөн адил N (North) гэж ялгав. Эд бүгд баруунаас зүүн тийш 460 метр, хойноос урагш 330 метр орчим талбайд оршиж байна.

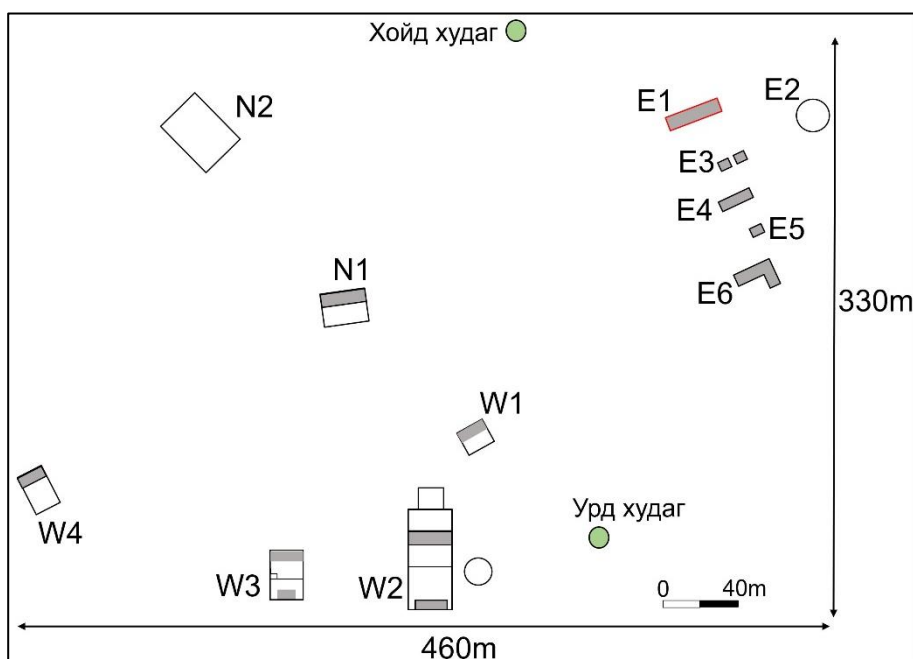

Fig. 4-3 Сайр усны дунд хэсэг. GPS-ээр хэмжсэн ерөнхий хэмжээ.

4-2-1. Зүүн хэсэг буюу жижиг байшингууд

Дрoноор авсан зураг (**Fig. 4-4**, **Fig. 4-5**)-т хэдэн жижиг сууцны туурь харагдах ба энэ нь өртөөний ажилтан, иргэдийн сууц эсвэл нум сум хөнжил зэрэг эд зүйл хадгалсан байшингууд бололтой.

³⁹ Нарийн хэмжээгүй тул зургийн хэмжээ, чиг зүг нь багцаагаар болохыг анхаарна уу.



Fig. 4-4 Сайр ус Е хэсэг. Дроноор зүүн хойноос авсан зураг.

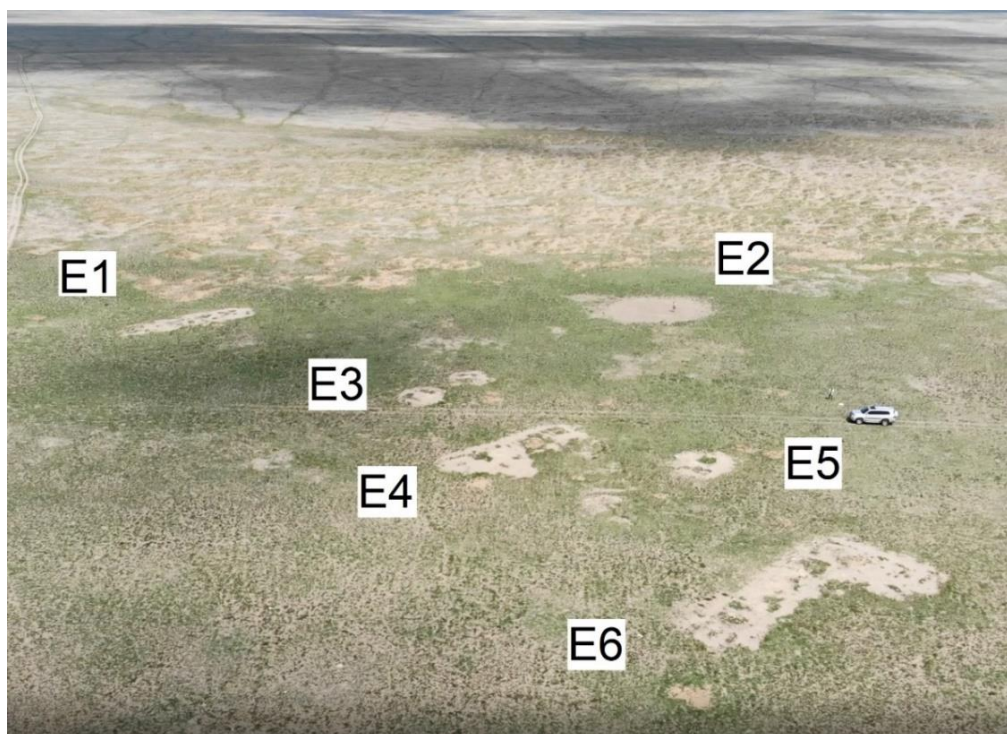

Fig. 4-5 Сайр ус Е хэсэг. Дроноор баруун урдаас авсан зураг.

Мөн эл зураг 1911 онд Чин улсын түшмэдийн авсан “Сайр усны зураг” (Fig. 4-6, Fig. 4-7)-тай харьцуулж үзвэл, E1, E3-5 байшингууд харагдана⁴⁰. Эндрюсийн экспедиц энд бууж эд байшингуудын баруунтаа хэдэн майхан барьж байсан харагдана (Fig. 4-8). E2 бол дугуйвтар туурь бөгөөд хятад хийцтэй гангар шаазангийн хагархай олсон (Fig. 4-9) боловч сүүлийн үеийн туурь байж болзошгүй.

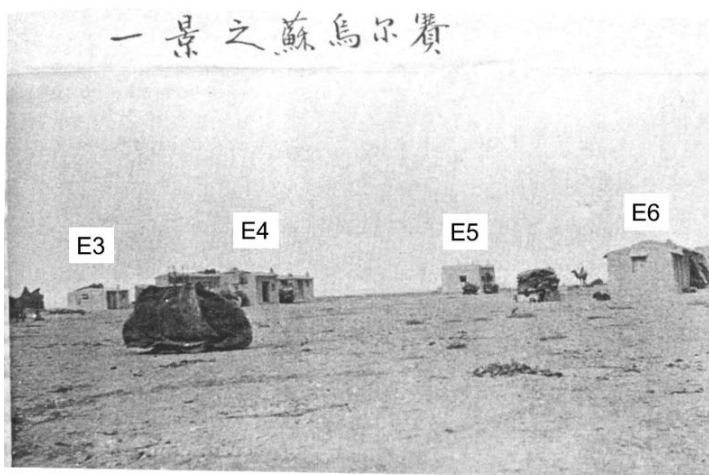

Fig. 4-6 1911 оны “Сайр усны зураг 1”.

Монголыг хянан байцаасан өдрийн тэмдэглэл, 3 сарын 17-нд.

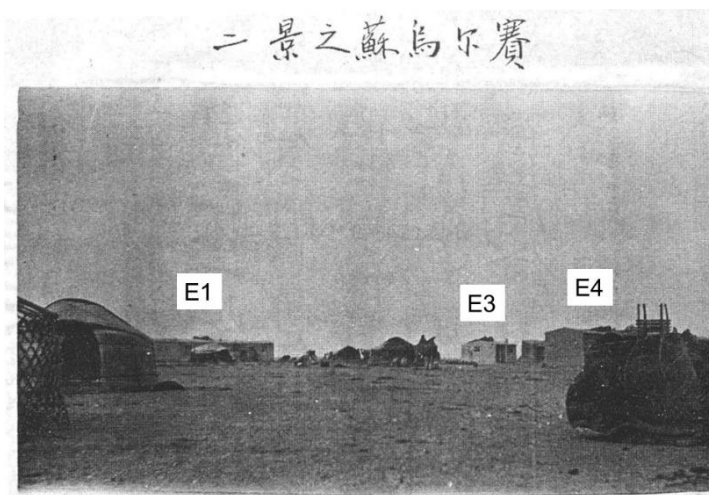

Fig. 4-7 1911 оны “Сайр усны зураг 2”.

Монголыг хянан байцаасан өдрийн тэмдэглэл, 3 сарын 17-нд.

⁴⁰ E2 бол дугуйвтар туурь бөгөөд хэдэн ваарын хагархай олдсон боловч сүүлийн үеийн туурь байж болзошгүй.

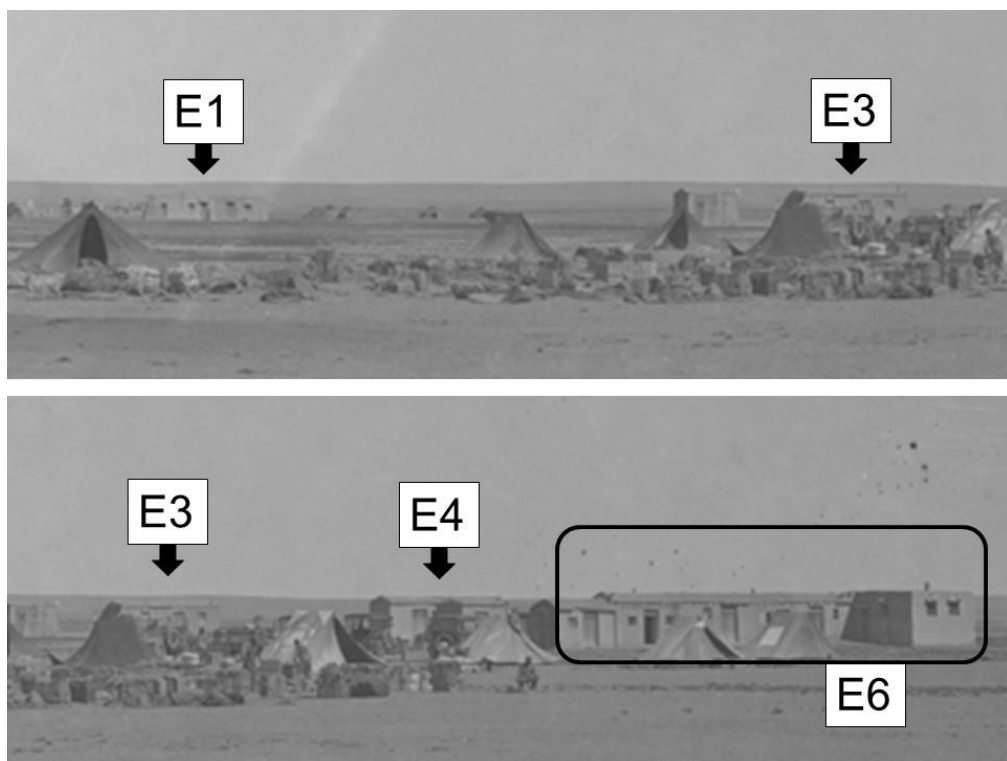

Fig. 4-8 Эндрюсийн авсан **Fig. 4-2** зургаас төв хэсэг томлуулсан.



Fig. 4-9 Сайр ус E2-нд олдсон хятад хийцтэй гангар шаазангийн хагархай.

4-2-2. Баруун хэсэг буюу заргачийн яам

Баруун хэсгийн туурь том хийцтэй бөгөөд заргачийн яам, бичээч нарын сууц байсан бололтой. Харин бичээч нарын байр 1847 онд заргачийн хашаатай байшингийн өмнөх хэсэгт, 1892 онд заргачийн байшингийн хойтох хоёр байшинд, 1906 онд яамны баруун талын тусгай байшинд байсан хэмээн хооронд зөрөөтэй байжээ. Эдгээр зөрөөг хээрийн судалгааны үр дүнтэй харьцуулан үзвэл доорх мэт ойлгож болно.

Сайр ус өртөө ба өртөөний хийдийн бусад байшингууд цөм зүүн урагшаа харсан бөгөөд W2, W3 бол чанх урагшаа харч (Fig. 4-3), дундуур 2 хэсэгт хуваагдаж тус тус дундах талбай руу харсан өрөөтэй хятад маягийн барилга мөн байна (Fig. 4-10, Fig. 4-11, Fig. 4-12, Fig. 4-13). Тэнд одоо хэдэн тоосго, хятад хийцтэй гангар шаазангийн хагархай байх (Fig. 4-14) бөгөөд хэсэг халцгай газарт харагдах тэгш зураас явсаар дөрвөлжин хэлбэртэй барилгын туурь харагдана (Fig. 4-15).

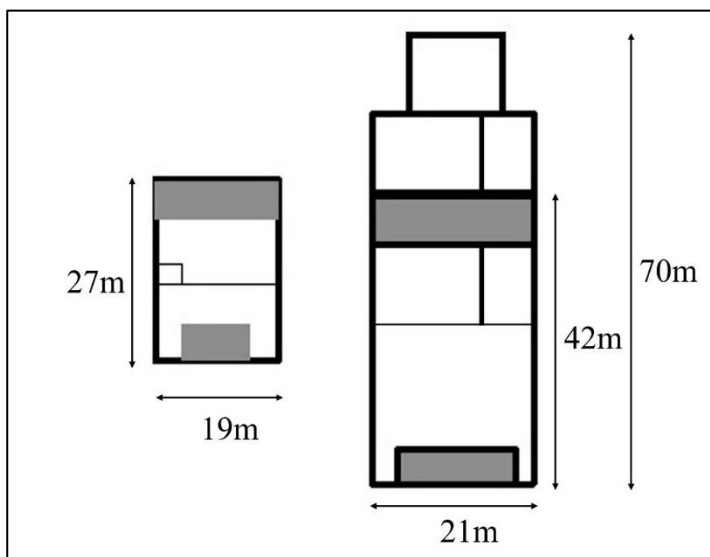

Fig. 4-10 Сайр ус W2, W3 GPS-ээр хэмжсэн ерөнхий хэмжээ.



Fig. 4-11 Сайр ус W2, W3-ны туурь. Дроноор хойноос авсан зураг.



Fig. 4-12 Сайр ус W2-ны зураг. Дроноор хойноос авсан зураг.



Fig. 4-13 Сайр ус W3-ны зураг. Дроноор хойноос авсан зураг.



Fig. 4-14 Сайр ус W2-ны хажууд олдсон хятад хийцтэй гангар шаазангийн хагархай.



Fig. 4-15 Сайр ус W3-ны дунд хэсэг. Баруун урдаас авсан зураг.

W2 бол тал нь 20*40 гаруй метртэй хамгийн том байшин бөгөөд Эндрюс 1922 онд авсан “Сайр усны хийдийн туурь” хэмээх зураг (Fig. 4-1) мөн W2-ны зүүн талын хана болмуй. Эл зурагт нэгэнт нурсан ч өндөр зузаан давхар ханатай байсан бөгөөд эл зүүн талын давхар хананы мөр дроноор авсан зурагт харагдана (Fig. 4-12).

Иймээс W2,3 нь хожим барьсан заргач буюу түшмэдийн онцгой байшин хэмээн ойлгож болох мэт. Позднеев 1892 онд заргачийн байшингийн хойно яамны хоёр байшин байсан хэмээсэн бол Ли Тинюй 1906 онд заргачийн яамны “баруун талд” бичээчийн тамгын газар байсан гэснээс үзэхэд, 1892-1906 оны хооронд W2-ны баруунтаа шинээр W3 барьж тамгын газрыг тусад нь гаргасан мэт.

19-р зуун ялангуяа 1892-1906 онд Сайр ус өртөөг томруулсан учир шалтгаан нь 1870-1872 оны Хуйхуйгийн бослого байж болох мэт. Тухайн үед хуйхуй цэргээс халхуудыг хамгаалах зорилгоор Сайр ус өртөөнд Өвөр монголоос 1000 орчим цэрэг суулгаж, Халх руу хүргүүлэх хүнс, эд зүйлийг хамгаалдаг байжээ⁴¹.

⁴¹ *Дайчин улсын магад хууль* Бүрэнт засагчийн магад хууль 330-346-р боть. Лү (2014) энэ хэрэгт өртөөгөөр явуулсан цэрэг, зэвсгийн байдлыг бичсэн. Мөн Сайр усны Дэмбэрэл гуай “Тэр үед урдаас мянган цэрэг ирж, Сайр усны ойрхон Дал

Ли Тиньюй 1906 онд W2,3-ыг “яам гэж хэлж болохуйц хэмжээтэй” гэж дурдаад, Сайр ус өртөөнд том хэрэм барьж, олон цэрэг, эд зүйл хураадаг томоохон суурин байгуулж, урд ууланд их буу тавивал зохино хэмээснээс үзвэл⁴² Сайр усны ач холбогдол Манжийн сүүл үед улам ихэссэн бололтой. Бусад W4, N1, N2 тодорхойгүй боловч тухайн үед цэргийн зориулалтаар барьсан байж болох юм.

4-2-3. Хойд хэсэг буюу Талын хийд

Хойд хэсэг W2-ноос хойшоо 1.3 км зайтай бөгөөд нэг тал нь 130 метр гаруй хавтгай дөрвөлжин талбайд зүүн урагшаа харсан хэдэн байшингийн туурь үлдсэн байна (Fig. 4-16).

Эл туурийн дунд T1-нд 2 метр орчим өндөр хананы үлдэц (Fig. 4-17) ба түүний баруун урд T2 мэт жижиг байшингуудын туурь үлдэж байна (Fig. 4-18).

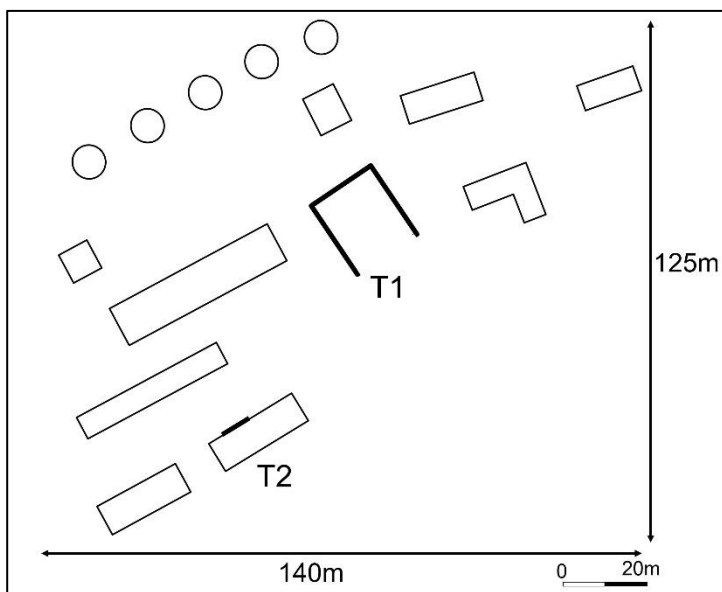

Fig. 4-16 Сайр усны хойд Талын хийдийн туурь.
GPS-ээр хэмжсэн ерөнхий хэмжээ.

нүдэн гэдэг газарт бууж, баруунтаах жингийн зам, зүүнтээх өртөөний замыг манаж хамгаалсан гэдэг” хэмээн ярив.

⁴² Ли Тиньюй. *Монголоор аялсан тэмдэглэл* (李廷玉『游蒙日記』), 4 сарын 5-ны тэмдэглэл.



Fig. 4-17 Талын хийд Т1-ний өндөр хананы үлдэц.



Fig. 4-18 Талын хийдийн дундаас баруун хэсэг.
Дроноор зүүн зүгээс авсан зураг.

Энэ туурь нь “Талын хурал” хэмээх бөгөөд

“1766 онд Тал хэмээх газар занги Дандаа тэргүүлэн өртөөний харчин нар 10 орчим ламтай эсгий гэртэй хурлыг байгуулж ерөөл магтаал уншуулжээ. Бэлгүүн, Гүн Шанд зэрэг газраар нүүж яваад 71 жил

болсны дараа (1837 онд) Хөтөл өртөөний хурлаас салж Сайр ус өртөөний дэргэд бууж сүм дуган бариулжээ. Хожим Яндаг гавж тэргүүлэн Гүнриг хурал 1903 онд тогтоож 35 жил болжээ. Сайр усанд бууснаас хойш 99 жил болжээ. Цогчин, Гүнриг хоёр дугантай. Лам нарын гэр 2, байшин 17, ардын байшин 28 буй. Ловон Нямбуу, зайсан Жамсран, зайсан Чойнбол, ловон Гүнчин, унзад Бямба нар тэргүүлж явсан.” (Банзрагч & Сайнхүү 2004: 220)

хэмээжээ. Эл хийд 1837 онд нүүж тогтоосон хэмээх бөгөөд 1847 онд одсон Кафаров энэ хийдийн тухай бичээгүй. Позднеев 1892 онд очих үед хийдийн байшин барилга, дотор засал чимэг, бурхан ном бүхий байжээ. Үүнд,

“Эл хийд урд хятадын сүм (урд хэсгийн Гэсэр сүм)-ээс цэвэрхэн, гоё хийцтэй бөгөөд монголчууд “Ганданпунцаглин” хэмээн нэрлэдэг. Гаднаас харахад төвд маягийн барилга бөгөөд дотроо хоёр хэсэгт хуваагдана.” (Позднеев 1896: 177)

хэмээн тэмдэглэжээ.

Урд хэсэг “хурлын сүм” хэмээх ном унших газар бөгөөд хувилгаан, хамба лам, цорж, да лам нар суух тусгай хэдэн сандал ба бусад лам нарын сууц, ширээ, дамар, хонх мэт байжээ.

Хойд хэсэг “шүтээн өргөө” хэмээх нь бурхан хадгалах газар бөгөөд тэдгээрийн хийц хэлбэр тийм онц биш ч гэсэн Лхас, Бээжин, Гүмбүм, Долоннуур, Хүрээ мэт газраас авчирсан аж. Хамгийн гоё хийцтэй бурхныг нь Гүмбүм болон V Жавзандамба хутагтын бүтээсэн бөгөөд харин Долоннуурынх чанар муу аж.

Бас Ганжуур номыг авахаар хичээж байсан боловч мөнгөний асуудлаас болж нэг дор авч чадалгүй хэсэг хэсгээр авсаар тухайн үед хагасыг хурааж амжсан байж. Эл хийд “Ламжамба” хэмээх хувилгаантай боловч хийдэд байнга суудаггүй, байнга суудаг лам тав зургаахан байжээ.

Хийдэд худаггүй байсан бөгөөд өртөөний худгаас усаа авдаг. Өртөөний худаг хол, ус нь давстай учир Гүмбүмийн хувилгаанаас зөвлөгөө авч, хийд ба өртөөний хооронд суварга босгосон авч хийдийн ойроос сайн худаг гарсангүй ажээ (Позднеев 1896: 178). Одоо өртөөний хойд худгаас хойшоо хэдэн зуун метр зайтай газарт байгаа бүдэг туурь эл суваргын туурь мөн болов уу.

2007 онд Луус сумын иргэн 81 настай Түвдэн гуайтай хийсэн ярилцлагаас үзвэл, тус хуралд Цогчин, Гүнриг гэсэн 2 дугантай, лам нарын

шавар сууц 15-17 мөн хийдийг дагаж амь зуулга хийдэг ядуу борчуудын 30 орчим гэр, 40 гаруй ламтай байжээ. Талын хурал нь урагшаагаа Талын Богд овоог, хойшоогоо Баян овоог тахидаг, мөн жижиг хэмжээний ном барлах газартай байжээ⁴³.

Дээрхээс үзэхэд, Талын хийд орон нутгийн өртөө ард бүтээсэн хийд боловч Хүрээ, Хөхнуур, Өвөр Монгол мэт олон газартай холбоо харилцаатай, ганжуур, хувилгаантай томоохон хийд байсан мэт.

4-2-4. Урд хэсэг буюу Гэсэр сүм

Гэсэр сүм өртөөний урдах худгаас зүүн урагшаа 300 метр орчим зайд оршино. Харин одоо сүмийн байшингийн туурийг олоход бэрх, нутгийн хүн Дэмбэрэл гуайн зааснаар төв байшин байсан газрыг тогтоосноос өөр туурь олдсонгүй (Fig. 4-19, Fig. 4-20). Хэдхэн ваар, хөх цөн тоосго төдий олдov (Fig. 4-21).



Fig. 4-19 Гэсэр сүм байсан хэмээгдэх газар.
Дроноор урдаас авсан зураг.

⁴³ МСХТ төсөл : <https://mongoliantemples.org/mn/2020-07-08-04-38-38/old-aimags-in-mongolian-mn/482?view=oldtemplemn>.



Fig. 4-20 Сайр усны Гэсэр сүм байсан хэмээгдэх газар.
Дроноор дээрээс авсан зураг.



Fig. 4-21 Гэсэр сүм байсан хэмээгдэх газраас олдсон хөх цөн, ваар.

Гэсэр сүмийн тухай анх Шэн бээр Сайшаалт ерөөлтийн 18-р (1813) онд тэмдэглэсэн боловч Позднеев (1896: 175-177)-ийн дэлгэрэнгүй тэмдэглэлээс үзэхэд, Тэнгэрийн тэтгэсний 33-р (1768) оны хавьцаа байгуулсан байж болох. Манжийн засаг Гэсэр хаанд үе үе цол нэмж шагнаж байсан агаад албан ёсоор Гэсэрийн сүмийг барихад тухайн үеийн цолыг гол дуганд өргөн тавьдаг байжээ. Позднеевийн тэмдэглэснээр, тэрхүү Гэсэр сүмийн цолд “гайхамшигт ивээлт” хэмээх хоёр үг байжээ (**Fig. 4-22**). Эл хоёр үгийг Зүүнгар улсыг амжилттай мөхөөсний тул Тэнгэрийн тэтгэсний 33-р (1768)

онд шинээр нэмсэн⁴⁴ бөгөөд манжийн түшмэл сууж, өртөөгөөр цэрэг явуулдаг байсан Сайр ус өртөөнд тэрхүү ялалтын дурсгалыг тэмдэглэн албан ёсоор Гэсэр сүм байгуулсан нь ойлгомжтой мэт.

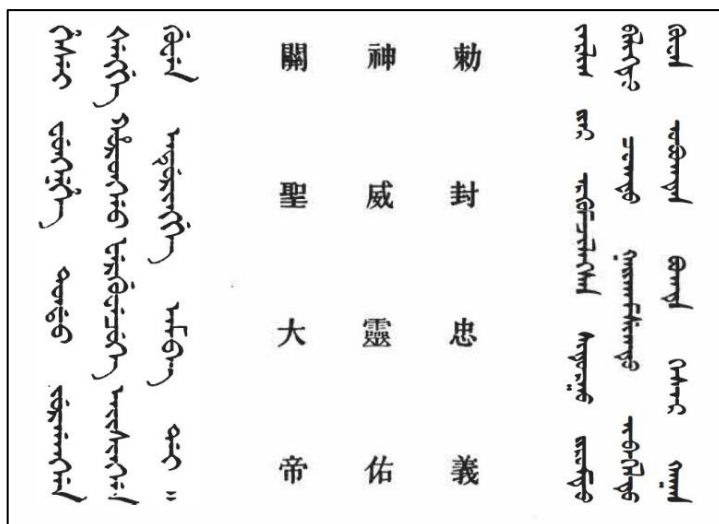

Fig. 4-22 Гэсэр сүмийн гол пайзын бичээс. Уг зураг Позднеев 1896: 176.

Гэхдээ Ар Монголд Гэсэрийн сүм ховор байдаг. Хүрээ, Улиастай мэт жанжин сайд суудаг томоохон хотод л байгуулсан болохоос хөдөө нутаг, өртөөний дэргэд байгуулсан өөр жишээ байхгүй. Энэ нь Манжийн төрийн хувьд Сайр ус өртөөний эзэлж байсан байр суурь хир өндөр байсныг харуулах бөгөөд цаашид гүнзгийрүүлэн судлах хэрэгтэй.

Позднеев 1892 онд,

“Энэ сүмийг хятад маягаар барьжээ. Гадна хашаа тойроод үүдэнд бамбай, хоёр өндөр шураг байжээ. Дотор талбайн дунд хүжний онгоц, түүний хойно сүм байх бөгөөд сүмийн хойно өртөөний болон сүмийн эд хөрөнгө хадгалах сан байжээ. Сүмийн байшингууд уг нь бүгд цайвар ягаанаар будсан боловч цагийн эрхэнд будаг нь холсорч, мэдэгдэхгүй болжээ. Сүм гурван өрөөтэй, гудмаас өрөө тус бүр рүү

⁴⁴ Позднеев (1896: 176) тэмдэглэсэн цол нь “Зарлигаар өргөмжилсөн шударга журамт билигт цогт гайхамшигт ивээлт Гуан овогтон Богд гэсэр хаан” хэмээн манж, монгол, хятадаар бичсэн (Fig. 4-22). Гэсэрийн сүм, хааны цолыг, Ота (2019: 41, 70, 204) судлан гаргасан. Дараа Сайшаалт ерөөлтийн 19-р (1814) онд шинэ цол нэмсэн учраас Сайр усны Гэсэр сүмийг, 1768-1814 оны хооронд байгуулсан бололтой.

ордог бөгөөд гол өрөөний үүдэн дээр пайз өлгөжээ. Мөнхүү пайзанд гурван хэлээр дараах бичиг байна (**Fig. 4-22**). Энэ пайзанд сүмийн шүтээн (Гэсэр хаан)-ий нэрийг тэмдэглэсэн бөгөөд сүмийн хана, гудмын энд тэнд олон янзын өнгө бүхий 20 гаруй пайз зүүлтэй, түүнд цөм сүмийг магтсан хятад бичгийн мэргэдийн бичигтэй. Гудмын баруун гарын талд арслан, зүүн гарын талд морь зуржээ... Гэсэр хаан нь хөшөө бус, даавуун дээр зурсан зураг..." (Позднеев 1896: 175-177)

хэмээн тэмдэглэжээ. Мөн тэрбээр Талын хийдийг “цэвэрхэн, гоё хийцтэй” хэмээгээд, Гэсэр сүмийг будаггүй, өмгөр бохир хэмээснээс үзэхэд, 1892 оны үед нутгийн хүмүүс Гэсэрийн сүмийг шүтдэггүй буюу анхаарч үздэггүй байжээ. Хэдий Сайр усны “амбан” хэмээгдсэн ч тэр нь Манжийн төрийн хувьд дунд зэргийн түшмэл л байсан бөгөөд хэдэн жил алба хаагаад, хурдхан Хятад нутагтаа буцах хүсэлтэй байжээ⁴⁵. Тиймээс тэдэнд Гэсэр сүмийг сэлбэн засах онцын шалтгаан үгүй байсан бололтой.

Энэ нутгийн хүн Дэмбэрэл гуай Гэсэр сүмийн тухай ээжээсээ сонсож байжээ. Үүнд, сүмийн хажууд худаг байж гал зуухны өрөөнөөс шууд ус татаж авдаг, байшин дотор урд нь бурхны хөшөө, хойно нь хааны зургийг тахиж байсан мэт. Үүнээс үзэхэд, Манжийн төр мөхсөний дараа ч уг сүмийг нутгийн хүмүүс эргэж, бурхан тавьж шүтдэг байсан аж.

⁴⁵ Заргач, бичээч нар ГМТЗЯЯ-ны 4, 5-р зэргийн түшмэдээс сонгогдон, гурван жил орчим хугацаатай суудаг байжээ. Зарим өдрийн тэмдэглэлд, заргач нарын алба хэр хэцүү хүнд тухайг гомдоллож байсныг дурдсан буй. Жишээ нь, Кафаров бээр заргач нар “өөрсдийгөө эзгүй газар амьдаараа булшлуулсан” гэсэн нь үнэний хувьтай. Танил нөхөд, хятад нарийн хоолноос холдоод уйдаж үхэхийн туйлд хүрдэг” байсан гэжээ (Нэргүй 2015: 210).

4-3. Аман түүх

Сайр ус өртөөний судалгаа хийхэд, Дэмбэрэл гуай их тус болов (**Fig. 4-23**). Дэмбэрэл гуай өөр Харчины олхунуд овогтой, багаасаа Сайр усанд өссөн хүн. Тэрбээр,

- “Талын таван ус” хэмээх 5 худаг байсан боловч одоо Гүнд, Самба, Дунд хэмээх 3 худаг үлдэж байна.

- Сайр ус өртөөг “чөдөр өртөө” ч хэмээдэг байсан. Учир нь урдаас ирсэн нэг зам энд хоёр тийш (Хүрээ ба Улиастай) салдаг учраас ингэж ярьдаг.

- Энэ нутгийн харчин нарыг “Буянтын харчин” хэмээх бөгөөд хөдөлмөр баатар, ардын жүжигчин, гавьяат мэт авьяастан олноор төрж гарсан.

- Буянтын харчин нар гурван овоо тахидаг, хойноос нь дурдвал Баян, Шар тахилга (**Fig. 4-24**), Богд хэмээх бөгөөд нэг өдөр тахидаг заншилтай.

- Өртөөнд хятад худалдаачдын ачаа бараагаа буулгах, ачихад хэрэглэдэг хашаа байсан хэмээн ярив.

Дэмбэрэл гуайн дүү Баржилцогт гуай мөн Сайр усны ойр суудаг бөгөөд мөн өртөө яамны эргэн тойрон наймаачдын пүүс байж, арьс шир мэтийг хураан цуглуулж байгаад урагшаа явуулдаг байсан гэнэ.

1910 онд Монголоор аялсан Орос худалдаачдын экспедиц төдийгүй хятад наймаачид ч Улиастайгаас авсан бараагаа Чуулалт хаалган руу Сайр усаар дамжуулж явуулдаг байв (Эндикот 2007: 129). Үүнээс үзэхэд, Сайр ус нь Манжийн үеэс өртөөний уулзвар төв төдийгүй худалдаа, эд барааны тээврийн төвийн үүрэг гүйцэтгэж байсан бололтой.



Fig. 4-23 Хүүхэнбаатар гуай, Дэмбэрэл гуайн хамт (Зүүн талаас)



Fig. 4-24 Шар тахилга овоо. Сайр усны баруун урд 3 км орчим.

5. Хулд сумаас зүүншх Харчин өртөө, тэдгээрийн

хийд

5-1. Хөтөл долон өртөө ба Хөтөлийн хийд

Хөтөл долон өртөө одоогийн Дундговь аймгийн Өлзийт сумын Тагт багийн нутагт байна. Энэ газар би биеэр очиж үзээгүй, харин залуу судлаач Мөнхбаатар (2020: 87-88) өртөөний байршлыг тодруулсан буй. Үүнд эл өртөөний Хөтөл ус нь Өлзийт сумын төвөөс зүүн урагш 60 км орчим зайтай Жавхлант уул, Өөш манхны дунд орших бөгөөд урд харагдах Өөш манхныг баруун талаар нь ороон явбал Хөтөлийн хийдийн туурь хүрнэ. Хийдийн туурь уулын нөмөрт байрлах бөгөөд түүхий тоосго, шар шавраар барьжээ. Хожим айлууд хийдийн туурийг хороо болгон ашиглажээ (Мөнхбаатар 2020: 88).

Энэ тухай 1847 онд Кафаров, “Эргэн тойрон хараа сунгаваас, элсэрхэг тэгш тал агаад хөрсний гадарга дээгүүр нарийн хар чулууд торойно. Зүүн хойд толгойнх нь орой дээр овоо, хормой дор нь жижигхэн сүм барайна” хэмээн дүрсэлсэн буй (Нэргүй 2015: 209).

Хөтөлийн хийд хэзээ үүсгэн байгуулагдсан тухайд,

“Харчин өртөөний занги Баясгалан удирдаж өртөөний ардын цугларуулсан хөрөнгөөр 1767 онд Хөтөл гэдэг газар 10 орчим ламтай хурал байгуулж ерөөл магтаал зэрэг ном уншуулжээ. 70 гаруй жил нүүж яваад (1837 оны орчим) Дашлүн усны дэргэд бууж Цогчин, Гүнриг, Чойр гурван сүм дугантай, 8 жас, 4 суваргатай, лам нарын 15 гэр, 26 байшин, энгийн ардын 13 байшин барьжээ. Гүнриг дацанг Баян Сүндэв, лам Лувсандорж нар байгуулжээ. Гүнриг дацанг 50 жилийн өмнө (1887 оны орчим) байгуулсан. Цанид буюу Чойр дацанг Баруун чойрын Зава Дамдин аграмба, тус хийдийн лам Гүрдорж нар 1934 онд удирдаж байгуулжээ. Өртөөний занги болон лам Гандан равжамба, Дэшиг гэлэн, Шаравням, Жамба-Осор нар хурал номыг голлон дааж явав” (Банзрагч & Сайнхүү 2004: 220)

хэмээх мэдээ байдаг.

Луус сумын иргэн 81 настай Түвдэн гуайтай 2007 онд хийсэн

ярилцлагаас үзвэл, Хөтөлийн хурал нь 21 баг бүхий цам гардаг, жижиг хэмжээний ном барлах газартай, 45 хоногийн хайлан хурдаг, зуны эхэн сард Майдар эргэж, намрын адаг сард Ганжуур эргэдэг, 1920-иод оны үед 150-аад ламын данстай хийд байжээ. Уг хурал номын газар нь сүм дуган, лам нарын тоо, хурал номын цар хүрээний хувьд бага шиг хэмжээний хийдийн зиндаатай боловч байршил, бүтцийн хувьд өртөө хурлуудын нэг байсан бололтой⁴⁶.

⁴⁶ МСХТ төсөл <https://mongoliantemples.org/mn/2020-07-08-04-38-38/old-aimags-in-mongolian-mn/483?view=oldtemplemn>

5-2. Модон өртөө

Модон өртөөнд 1892 онд очсон тухайгаа Позднеев (1896: 179),

“Өртөө хонхрын дунд байх бөгөөд баруун талын “Модон уул” баруунаас урагш чиглэсэн “Таван хар” хэмээн таван толгой харагдана. Эл хонхрын хойно орших “Тахилгат овоо”-г өртөөний ард ихэд шүтдэг. Модон уул сүм хийдгүй. Эл өртөөнд суусан лам нар Булаг өртөө (Хавирга өртөө)-ний ардтай цуг Цагаан хадын сүмийг жил бүр тахидаг. Энгийн өдөрт ном хурахаар гэр барьж, өртөөний дэргэд том цагаан суварга босгожээ. Энд журмаар өртөөний алба хашдаг хүмүүс нь 18 өрхийн харчин, тэдний хамаатан садан бөгөөд цагдаа 11 өрх, хавсарга 6 өрх туслахаар тавигджээ. Эл зургаан өрх (хавсарга)-ийн дотор 2 өрх солигдохгүйгээр Түшээт хан аймгаас томилогдон суудаг бөгөөд 4 өрх 3 жилийн хугацаатай шавь нараас ээлжлэн халагддаг.”

хэмээн тодорхой дурджээ. Мөн 1895 онд тэнд одсон манж түшмэл Жы Руй⁴⁷, 1908 онд одсон Номүра (1937: 458) энд өндөр цагаан суварга байсан хэмээжээ. Харин 1920-аад онд өртөөгөөр одсон Хятадын газар зүйч Лю (1927: 42-43) бээр,

“Өртөөний эргэн тойрон уултай. Хамгийн өндөр нь “Тахилгат уул” хэмээх нутгийн ард их шүтдэг “онгон уул” байв. Өртөөний ойр орчим өвс бэлчээр сайтай. Баруун талд “Богд улаан уул”, “Дөрвөлжин уул” байна. Хоёр уул өнгөрөөд “Баян улаан” уулаар явж “Номхон говь”-д ирлээ.”

хэмээн тэмдэглэсэн байдаг. Энд баруун талын уулын нэрийг тодорхой дурдсан боловч цагаан суваргын тухай дурдсангүй. Үүнээс үзэхэд Сайр усны байшингуудтай адил Манжийн төр мөхөөд арван орчим жилийн дотор нурж унасан мэт.

Үүнд Мөнхбаатар (2020: 108-109) хээрийн судалгааны дүнд,

“Өлзийт сумын Дэрэн багийн нутагт Модонгийн зооны ард Тахилгат толгойн зүүн суганд Модон ус хэмээх газар байна. Сумын төвөөс зүүн тийш 23 км-г эргэн тойрон хад асгатай, урт үргэлжилсэн намхан

⁴⁷ Жы Руй. *Чуулалт хаалганаас Улиастай хүрсэн замын тэмдэглэл* (志銳『張家口至烏里雅蘇台竹枝詞』).

нурууны сайран дотор хоёр худаг байна. Тус худгийг нутгийнхан Модон ус хэмээнэ. Худаг хоорондын зай 200 м орчим, худгаас усаа гар аргаар татаж авна. Худгийн урд талд Хар толгой хэмээх өндөр хадан цохио байрлана. Уг худгийн талаар Дэрт багийн малчин С.Баянмөнх “Манай нутгийн ахмадууд Харчин өртөөний худаг гэж ярилцдаг байсан. Одоо Модон ус л гэж нэрлэж байгаа” гэв.”

хэмээн “Модон ус”-ын байрлалыг тогтоов.

Мөн Гэрэлбадрах (2021: 143) түүгээр явах шороон замыг нутгийн малчид “өртөө зам” хэмээн хэвээр нэрлэж байгаа тухай,

“малчин Хатанбаатар Модонгоос баруун хойшоо "өртөө зам" явдаг байсан нь одоо нилээн бүдгэрсэн хэмээв. Үнэхээр Модонгийн уснаас аараг толгодын дундуур халз хойшоо гарсан бүдэг зам баруун хойшоо чиглэлээ өөрчлөв. ”

хэмээн тэмдэглэжээ.

5-3. Хавирга өртөө ба Цагаан хадын хийд

Хавирга өртөөний тухай Позднеев (1896: 179-181) тодорхой бичсэн. Дээр Лю (1927: 42-43) бичсэнчлэн Модон өртөөнөөс баруунтаа “Богд улаан хөшөө” ба “Дөрвөлжин уул”-ын дунд нарийн хоолой замаар гарч “Баян улаан уул” харагдсан хэмээв. Дараа “Хар цөхийн толгой”, “Алтат уул”, “Алтатын хонхор”, “Харуултын хонхор”-оор дайрч, “Номхон говь”-д хүрч ирээд, түүнээс “Хивант улаа”, “Авдрант уул”-аар өнгөрч, Хавирга өртөөнд ирэв.

Энэ өртөөг нутгийн хүмүүс “Булаг” өртөө хэмээдэг бөгөөд учир нь “Сүүж булаг” хэмээх тэр хавьд байх ганц булаг байжээ. Өртөөний алба хаагчид нь 18 харчин өрх, цагдаа 11, хавсарга 6 өрх байв. Тэд Хөх хотын баруун хойно, Бугат хотын зүүн хойно байх Муумянган хошууны “Жаран толгойн шинди” тосгон хүртэл одож, хонь тэмээний арьс ноосоор буудай, цай авдаг байв.

1937 онд явсан Номүра (1937: 458) бас энэ өртөөг “Булаг өртөө” хэмээгээд, өртөөний хойно тэгш тал нутаг, бусад гурван зүгт уултай, өртөөнд 16 өрх байсан хэмээжээ.

Мөнхбаатар (2020: 109) хээрийн судалгаагаар Хавирга өртөөг хайгаад, “Үхэр чулууны хөндий”-н зүүн урд тэгш талд Баян ус гэх худаг байх бөгөөд үүнийг Хавирга ус мөн болов уу гэж үзэв. Гэрэлбадрах (2021: 143) эл Баян усыг уг өртөөний гол худаг байсан гэж нутгийн малчид хэлсэнийг тэмдэглээд өртөөний зам дээр байх эхний ус гэж үзэв.

Хавирга өртөө хийдтэй байсан тухайд, Позднеев (1896: 181) Хавирга өртөөнөөс гарч баруун хойш цаг гаруй яваад “Харам нуруу”, “Тээг хөндий”-гөөр гарч, “Улаан дэлийн дов”-ын хойно “Цагаан хадын хүрээ”-нд ирэв. Энэ хийдийг Модон, Булаг (Хавирга) хоёр өртөөний хүмүүс тахидаг бөгөөд энд Ламжамба хувилгаан суудаг учраас Сайр ус өртөөний хүмүүс ч ирж мөргөдөг байв хэмээжээ.

1930-д онд эл Цагаан хадын хийдийн тухайд,

“1863 оны тахиа жил (гахай жил?) Галин чавганц хэмээх удирдаж, Шавар ус гэдэг газар байгуулж таван жил болоод 1868 он морин жил (луу жил?) нүүж, Соном ламын зааснаар энэ Цагаан хадад суурьшуулсан. Одоо 70 жил болжээ.” (Банзрагч & Сайнхүү 2004: 218, 429)

хэмээх мэдээ буй.

Тус хийд Өлзийт сумын төвөөс зүүн хойш 3 км газарт орших бөгөөд 2007 онд Өлзийт сумын 89 настай Сэрээтэр гуайн ярианаас үзвэл, тус хурал нь хоёр шавар дугантай, 40 гаруй ламтай, байнгын хуралтай, зуны эхэн сард Майдар гардаг, Майдарын дараа 21 цам гардаг жижиг хэмжээний хурал байжээ. Хурал хаагдахын өмнө тус хурлын тэргүүн нь Намжил ловон гэдэг хүн байжээ⁴⁸. Үүнд, харьцангуй багахан хэмжээний хийд байсан боловч хувилгаантай байсан нь анхаарал татна.

⁴⁸ МСХТ төсөл : <https://mongoliantemples.org/mn/2020-07-08-04-38-38/old-aimags-in-mongolian-mn/476?view=oldtemplemn>

5-4. Шувуутай өртөө, түүний хийд

Шувуутайн өртөөнд 1892 онд одсон Позднеев (1896: 181-182), тус өртөө огцом хад толгой тойрсон бөгөөд баруун урд “Тээгийн тал”, “Өнцөгт уул”-ын хадтай уул харагдана. Өртөөний цагдаад Түшээ гүнгийн хошуунаас 4 өрх, Үйзэн гүнгийн хошуунаас 6 өрх, Пунцаг бэйсийн хошуунаас 1 өрх, мөн хавсаргад Түшээ гүнгийн 2 өрх, “Зүүн Сү”⁴⁹ гүн буюу дэд да гүнгийнх 4 өрх байсан. Энэ өртөөнөөс зүүн хойш Хүрээний өмнөх 14 өртөөний нэг Баянхошуу өртөөнд шууд хүрэх зам буй хэмээжээ.

Шувуутайн өртөөн эргэн тойрон огцом хад толгойтой бөгөөд тэнд тас шувуу өндөглөдөг тухай 1895 онд тэнд одсон манж түшмэл Жы Руй бичсэн байдаг⁵⁰.

Үүнд, хээрийн судалгаагаар Хулд сумын Шувуутай багийн нутагт Шувуутай хайрханы баруун өмнө талд 8 км зайд Шувуутай хийдийн туурь, Шувуутай ус байна. Шувуутай хийдээс хэдэн барилгын туурь, түүхий тоосго, шар шавар, чулуун суурь үлдэж хоцорсон бөгөөд түүнээс баруунш 100 метр орчим зайд Шувуутайн ус байна. Уг нь чулуун өрлөгтэй гар худаг байсныг лайдах гэж оролдоод улам нураасан бололтой (Мөнхбаатар 2020: 109-110).

Шувуутай хийд мөн өртөөний ойр байсныг, 1908 онд очсон Номүра, “өртөөний зүүн зүг 40 метр орчим зайд нэг сүм, 18 гэр байх бөгөөд нутгийн хүмүүс Шувуутайн сүм хэмээдэг” хэмээжээ (Номүра 1937: 459). Бас 1930-аад оны баримтад дараах мэт буй.

“1733 онд Харчин өртөөний лам Дашдэлэг анхлан байгуулж, Хангал зэрэг ном хуржээ. Шарангад усанд эсгий гэртэй үүссэн энэ хурал Баруун жирэм, Толгой, Зост, Хөөвөр зэрэг газраар зөөж нүүж яваад 1887 онд Шувуутын усанд төвлөрсөн. 1900 онд Зая гэгээнээс “Гандандашлин” нэр олгожээ. Дашдэлэг, ловон Бааваа, Бадамгарав, ловон цорж Бат, Самбуу, Жав нар удирдаж явжээ” (Банзрагч & Сайнхүү 2004: 219, 429)

Өртөө, хийд хооронд ойрхон байвч Позднеев 1892 онд сүм хийдийн мэдээлэл тэмдэглэсэнгүй. Дээр дурдсанчлан эл хийд 1887 онд

⁴⁹ Позднеев “Цзунь Со” хэмээсэн бөгөөд Түшээт хан аймгийн Бишрэлт засгийн хошуу ноён Цэдэнсоном бололтой.

⁵⁰ Жы Руй. *Чуулалт хаалганаас Улиастай хүрсэн замын тэмдэглэл* (志銳『張家口至烏里雅蘇台竹枝詞』).

байгуулагдсанаас дуган байшингууд барьж амжаагүй байсан бололтой. Юутай ч 1900 онд Зая гэгээн нэр олгосноос хойш Номүра очсон 1908 он хүртэлх үед бүрэн барилга бүхий сүм хийд болсон мэт. Хожуу үеийн тэмдэглэлд энэ сүм хоёр дугантай, 20 гаруй ламтай байсан тухай МСХТ төсөлд,

“Тус хурал нь 20 гаруй ламтай Цогчин дуган сахиусын дуган гэсэн том жижиг хоёр шавар дугантай байжээ. Лхам сахиустай, ихэвчлэн ерөөл магтаал, Дарь эхийн Мандал Шиваа уншиж сарын сүүлчээр хангал хурдаг байжээ. ...Энэ хоёр дуганыг 1940-өөд оны эхэн үед нураасан байна. Эдгээр баримтуудаас үзвэл Шувуутын хурал нь манай орны хүн ам айл өрх харьцангуй нягтрал бага, сийрэг байдаг говь тал хээрийн бүс нутагт олон байсан өртөө хурлуудын нэг байжээ”⁵¹

хэмээн мэдээлжээ.

Миний 2018 онд хийсэн хээрийн судалгаагаар наймаас доошгүй байшин ба суваргын туурь олов (**Fig. 5-1**).

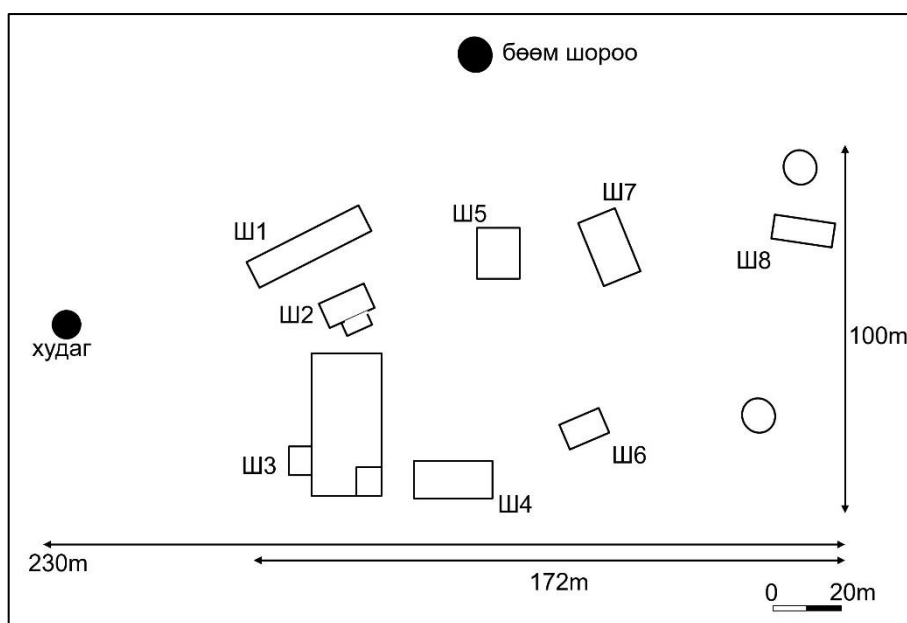

Fig. 5-1 Шувуутайн хийдийн туурь. GPS-ээр хэмжсэн ерөнхий хэмжээ.

⁵¹ МСХТ төсөл : <https://mongoliantemples.org/mn/2020-07-08-04-38-38/old-aimags-in-mongolian-mn/456?view=oldtemplenn>

Эл хийд баруунаас зүүн тийш 172 метр, хойноос урагш 100 метр орчим талбайд оршиж байна. Байшингийн туурьд баруунаас Ш1-8 хэмээн дугаарлав. Үүнээс гадна суварга шиг дугуйлан туурь хэд бий бөгөөд эл өдөр салхитай учир дронеор зураг авч чадсангүй. Илүү байшин суваргын туурь байж болно.

Шувуутайн ойрд суугаа Харчин хүн Ууганбаатар гуай биднийг дагуулан хийдийн туурийн баруунтаа 50 метр зайтай газарт хаагдсан худаг үзүүлж эл Шувуутайн ус буюу хийдийн ус мөн хэмээн зааж өгөв (Fig. 5-2).



Fig. 5-2 Шувуутайн хийдийн хаагдсан худаг.

Бас Ш5-аас хойш 50 метр зайтай газарт ухсан нүх, мөн гарган овоолсон шороо байсан. Эл нүхэнд хийдийн ном бурхныг далдлан нуусныг сүүлд гаргасан мөр хэмээн нутгийн хүн Ууганбаатар гуай ярив.

Хийдийн байшингууд чанх урагш харсан (Ш3,4,5), зүүн урагш харсан (Ш1,2,6,7) хоёр ялгаж болно. Эд бариулсан он тодорхойгүй боловч Номүра одсон 1908 оноос улам бүр томорсон мэт.

Хамгийн том туурь Ш3 бөгөөд зүүн урд өнцөгт жижиг өрөө шиг дөрвөлжин талбай, түүний тулгуур чулуу байж хойшоо өвсгүй бүс шугам харагдана (Fig. 5-3). Түүний зүүн талын Ш4 тулгуур чулуу ба дээд шавар ханын суурь харагдана (Fig. 5-4). Дунд байгаа Ш5 нь жижиг хэмжээтэй боловч барилгын хийц, үлдцийг чухалчлан үзвэл зохино. Үүнд хөх цөн тоосго, хээтэй дээврийн нүүр ваар, гадас, зуурсан шохой (Fig. 5-5) ба нөмрөг ваарын хагархай (Fig. 5-6) мэт олон үлдэц олдох бөгөөд шавар тоосгоны үндсэн дээр шохойгоор будагласан шавар хана олдов (Fig. 5-7). Ш1, Ш2 туурь бас хөх цөн болон дээврийн нөмрөг ваар маш олон үлдэж байснаас үзэхэд эд цөм сайн хийцтэй байшингууд байсан илэрхий.



Fig. 5-3 Шувуутайн хийд Ш3. Зүүн урдаас авсан зураг.



Fig. 5-4 Шувуутайн хийд Ш4.



Fig. 5-5 Шувуутайн хийд Ш5-нд байсан хөх цөн тоосго, гадас мэт үлдэц.



Fig. 5-6 Шувуутайн хийд Ш5-ны нөмрөг ваар зэргийн хагархайнууд.



Fig. 5-7 Шувуутайн хийд Ш5-ны шохойгоор будагласан шавар хана.

5-5. Луус өртөө, түүний хийд

Луус өртөөнд 1892 онд одсон Позднеев (1896: 183-184) эл өртөө “Алаг тал”-ын дунд байрлах бөгөөд баруун талд “Улаан хошуу” хэмээн бага толгой бусад гурван зүгт тэгш тал нутагтай. Өртөөний зүүнтээ хар чулуу байсан, тэр чулуу хятад хүн зурдаг луу шиг дүрстэй байснаас “Луус” хэмээн нэрлэсэн хэмээн тэмдэглэжээ.

Номүра (1937: 459) өртөөний зүүн өмнөд нэг сүм байж түүний орчимд конус хэлбэрийн оройтой огцом уул их байгаа хэмээн тэмдэглэжээ. Хожим Мөнхбаатар (2020: 110)

“Хулд сумын Шувуутай багийн нутаг Ар Цагаан толгой (Тахилагт цагаан овоо?)-н урд талд буй Луусын хийдийн тууриас 250 м-т Луусын худаг байна. Хийд нэлээд том байсан бололтой. Мөн л энд тэндгүй чулуун суурь, шар шавар, тоосго, дээврийн хэлтэрхий тааралдана. Хойд талд нь 2 суварга босгожээ. ...Энд хэд хэдэн худаг байна. Луусын худгийн хойно 3 орчим км-т Баруун Сүүж худаг, урд талд нь Шовхын тойром, Баян хошууны худаг бий.”

хэмээн тэмдэглэв.

Гэрэлбадрах (2021: 145) одоогийн Дундговь аймгийн Хулд сумын Шувуутай багийн нутагт Луус нэртэй газар хоёр байдаг хэмээгээд, нэг нь доорх Луусын хийдийн туурь буй “Луус хайрхан” юм. Нутгийн малчин Бум гуай Луус хайрхны өврөөр өртөөний зам явдаг байсан ч одоо тэр хавьд жоншны уурхай ажиллаж, одоо жонш зөөсөн машин явсаар бараг мэдэгдэхгүй болгосон хэмээн тэмдэглэв. Нөгөөх нь Хулд сумын төвөөс хойш аймгийн төв рүү явах засмал замын зүүн талд буй “Луус” хэмээх их хад юм.

Гэрэлбадрах (2021: 145) “тэр их хадны доор байх усыг нутгийнхан “Лусын ус” хэмээнэ. Өртөөний ус уулын өвөрт бус, луу хэлбэртэй хадан цохионы дэргэд байсан гэж Позднеев бичсэнтэй таарч байна” хэмээгээд хоорондоо 10 гаруй км зайтай орших “Луус” “Лус” хэмээх хоёр усны аль аль нь Луус өртөөний эзэмшил нутаг хэмээжээ.

Нутгийн хүмүүс Луусын хийдийн туурын баруун хойд уулыг “Тахилагт цагаан овоо уул”, засмал замын зүүн талын уулыг “Луус хайрхан” (хойно **Fig. 5-20**) хэмээн ялгадаг (Шаснаабадраа 2019: 31, 116, 117).

Луусын нэрийн учир одоо тодорхойгүй боловч 1895 онд одсон манж түшмэл Жы Руй өртөөний нэрийг “зэрлэг луус” хэмээн орчуулж эл өртөөний

нутагт зэрлэг луусын сүрэг харагдах учир хэмээн тайлбарласан буй⁵².

Луусын хийдийн тухайд, МСХТ төсөлд тодорхой түүхэн материал оллоогүй хэмээсэн боловч Банзрагч & Сайнхүү (2004: 219) нарын дурдсан “Харчин өртөөний суварган жасын хурал” нь Луусын хийд бололтой. Тэд,

“1848 онд өртөөний ард Цэвээндорж нарын 18 хүн эвлэлдэн Дэлт улаан жирэм гэх газар эсгий гэр барьж Говь Түшээт вангийн хошууны гавж Дандар, унзад Шар нараар удирдуулж Ерөөл, Магтаал хурж эхлүүлжээ. Хурал ном хурахад өртөөний дэргэд тохиромж муутай тул Төвд лам Гончигдамбийнямаас асууж Сайхан хөөвөр гэдэг газар 1851 онд хятад мужаан Билэгт толгойлон 4 жан (13 метр орчим) хэмжээний дуган барьж дараа дуган, байшин зэргийг нэмж байгуулсан. Ард Дашням, Бүрэнжаргал нар туслан дэмжиж оточ Манла гэх нэгэн хурал нэмэн байгуулж 40 гаруй ард жас санг үүсгэжээ. Мөн 15 суваргыг 5 жилд бүтээсэн тул хожим суварган жас гэж нэрлэх болжээ. Одоо 7 дуган, жас сангийн 8 байшин, бусад хашаа хороотой болжээ. Анх Түшээт вангийн хошууны лам нар тэргүүлж байсан. Хожим Харчины Донид гүн тэргүүлж мэдэх болсон. Лувсаншарав, Пунцаг, Пагважав хувилгаан нар хурал номыг толгойлдог...”

хэмээснээс үзэхэд, харчин өртөөний хийдийн нэг мөн бөгөөд бусад өртөөний хийдээс том хэмжээтэй байсан нь илэрхий. Бас МСХТ төслийн 2007 онд Луус сумын иргэн 87 настай Догсом гуайтай хийсэн ярилцлагаас үзвэл, Луусын хийд “Гонойжүрмэддэчилэн” хэмээх нэртэй байсан бөгөөд

“Луусын хийд нь Цогчин, суварга, сахиусан, жүдийн, хайлангийн, ламрин гэсэн 6 дугантай. Үүнээс цогчин нь 2 давхар, дугануудын хойд талаараа 9 цагаан суваргатай байжээ. Улаан Жамсран сахиустай зуны эхэн сард Майдар, намрын эхэн сард Ганжуур эргэдэг байжээ. Нийт 300 орчим ламын данстай байсан ба хийдийн сүүлчийн тэргүүн лам нь Лхагважав хувилгаан, сахиусны дуганы дуганч лам нь Гэлэгдаржаа, Дамчаа, Хайлангийн дуганы дуганч лам нь Шагай гэж хүн байжээ. Тус хийдийн хурал номыг 1937 оны намар хааж бүх сүм дуганыг лацдаж байж байгаад 1938 оны хавраас эхлэн нураасан байна. Хийдийн лам нар

⁵² Жы Руй. Чуулалт хаалганаас Улиастай хүрсэн замын тэмдэглэл (志銳『張家口至烏里雅蘇台竹枝詞』).

Луус хайрханы овоо, Булгийн овоо гэх хоёр овоог⁵³ тахидаг байжээ. Луусын хийд нь Дайчин Бэйсийн хошууны сүм хийдийн дотор сүм дуган дацан ламын тоо жас сангийн хувьд Олдохын хийдтэй ойролцоо хийд байжээ. 1990 онд Луус сумын төвд Гонойжүрмэддэчилэн хийдийн хурал номыг сэргээн гэр дуганд хурж эхэлсэн байна.”⁵⁴

хэмээжээ. Мөн МСХТ төслийн Н.Лувсангомбо гуайтай хийсэн ярилцлагад Луусын хийд 100 гаруй ламтай, цогчин, сахиусан, Ганжуур, Данжуурын, Хайлан, Нүгнээн, Суварган, Зуугийн, Ламрин гэсэн найман дуганатай, хоёр хувилгаан багштай, нэг нь төвд хувилгаан багш байсан хэмээжээ.

⁵³ Шаснаабадраа гуай зааснаар эл Булгийн овоо бол Луус хайрханы овооны өөр нэр болно.

⁵⁴ МСХТ төсөл <https://mongoliantemples.org/mn/2020-07-08-04-38-38/old-aimags-in-mongolian-mn/455?view=oldtemplemn>

5-6. Луусын хийдийн тусгай судалгаа

Луусын хийд болон тэнд үе удам дамжин сууж ирсэн харчин нарын тухай тэд өөрсдөө тодорхойлон тэмдэглэсэн чухал ном бий (Шаснаабадраа 2012, 2019). Үүнд, Луусын хийдийг 1820 оны хавьцаа дуган байшин бүтээж эхлээд, сүүлд 400 шахам лам, байнга суудаг 100 гаруй ламтай болсон бөгөөд 1937 онд 82 ламын нэрийг тэмдэглэсэн данс бий (Шаснаабадраа 2019: 38-40, 117).

Луусын хийд 3 дуган, 5 дацантай баруун хэсэгт Ганжуур, Сахиус, Цогчин, дунд хэсэгт Хайлан, Дунчид нүгнээн, зүүн хэсэгт Суварган, Ламрин, Мамба хэмээх дуган болон дацан тус тус байршиж, түүний дотор Цогчин дуган хамгийн эрт байгуулагдсан гол жас бөгөөд зарим тохиолдолд бүх лам нар оролцох том байшин байжээ (Шаснаабадраа 2019: 118, Fig. 5-8-①).



Fig. 5-8 Луусын хийдийн туурь. Лувсаннамжил гуайгаас авсан сурвалжид ишлэн зурсан зураг Шаснаабадраа 2019: 118.

Хийдын толгойлогч болох Лхагважав хувилгаан 1870 буюу 1871 онд Луусын нутагт төрсөн бөгөөд одоогийн Дундговь аймгийн нэртэй лам Заваа Дамдинтай ном хаялцдаг, олон ном хамтран бичиж, орчуулдаг их номтой хүн байсан аж (Шаснаабадраа 2019: 32)⁵⁵. Хийдийн лам нар багаасаа Луусын

⁵⁵ Би 2018 онд Өлзийт сумын харчин хүн болох түмэд овогт Хүүхэнбаатар гуай

хийд төдийгүй Онгийн хийд, Дэлгэрцогтын Чойрын хийд, Их хүрээ болон өвөр монголын Бадгар хийд⁵⁶ мэт олон газарт сурч байсан байна (Шаснаабадраа 2019: 76-111).

Үүнд, 6-8 дугантай, түүний нэг нь хоёр давхар, 100-400 гаруй ламтай, хувилгаантай, Их хүрээ, Өвөр монгол, Төвд мэт олон газартай харилцаатай Луусын хийд нь Олдохын хийдтэй эн зэрэгцэхүйц хэмжээний байр суурьтай байсныг харуулна.

Бид 2018 онд хээрийн судалгаа хийх үед цаг агаарын нөхцөлийн улмаас дроноор зураг авч чадсангүй. Харин Луусын хийд Эргэн тойрны googlemap дээр тодорхой харагдаж байна (Fig. 5-9). Үүнээс үзэхэд, Луусын хийд баруунаас зүүн тийш 217 метр, хойноос урагш 166 метр талбайтай, зүүн урагш харсан олон байшинтай хийд байжээ.

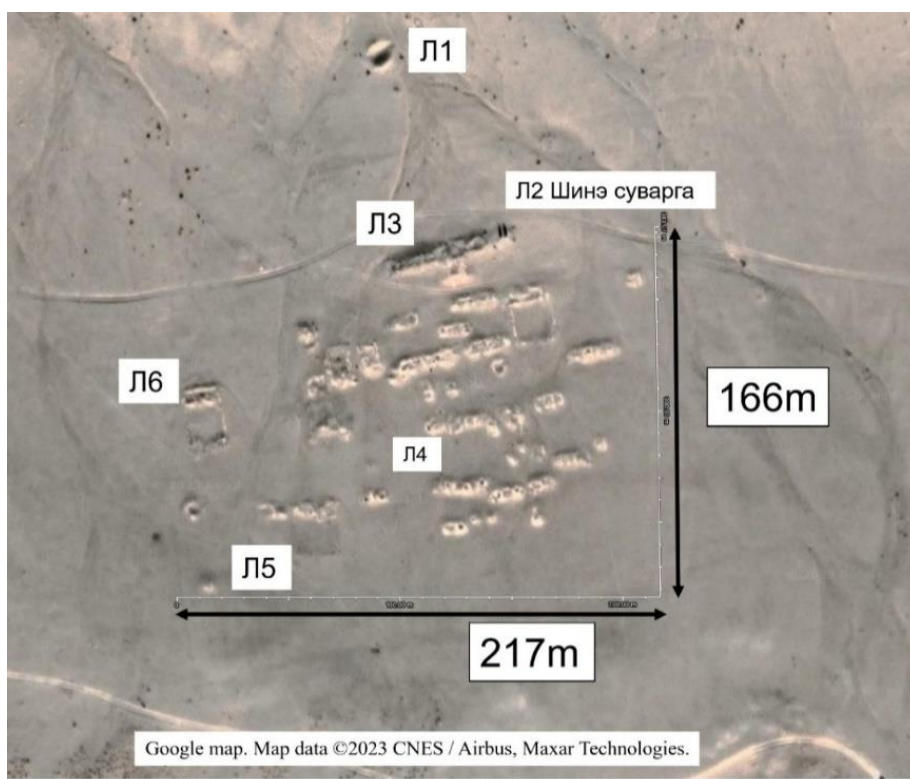

Fig. 5-9 Луусын хийдийн туурь.

Уг зураг Google map (Map data ©2023 CNES / Airbus, Maxar Technologies).

(Fig. 4-23)-тай хийсэн ярилцлагаас, Хүүхэнбаатар гуайн ээжийг мөн Лхагважав хувилгаан өсгөсөн аж.

⁵⁶ Өвөр монголын Бугат хот (bao tou shi, 包頭市)-од орших Манжийн үеийн монголын буддын шашины гол хийдийн нэг (wu dang zhao, 五当召).

Туурийн талбайн хойд Л1-нд ухаж гаргасан болов уу гэмээр овоолсон шороо, чулуу, хөх цөн тоосго байна. Талбайн дотор хараахан хэмжилт хийгээгүй хэдэн байшингийн туурь байх бөгөөд талбайн дунд зүүн талын Л2-нд Луусын харчин нар шинээр босгосон хоёр суварга байжээ (**Fig. 5-10**). Түүний баруунтаа Л3-нд чулуу, хөх цөн тоосго маш ихээр овоолсон, зарим тоосго нь шохойгоор будсан байснаас (**Fig. 5-11**) үзэхэд, энд том байшин эсвэл олон суварга байсан бололтой.



Fig. 5-10 Луусын хийдэд шинээр босгосон хоёр суварга Л2.



Fig. 5-11 Луусын хийд Л3 хавьд байсан олон тоосгоны үлдэц.

Түүний урд Л4-нд дөрвөлжин тулгуур чулуун дээр шахмал шавар хананы үлдэц харагдав (Fig. 5-12). Л4-ний зүүн урд олон байшингийн туурь харагдах бөгөөд хэдэн хөх цөн тоосго, шахмал шавар хананы үлдэц, тоосго, ваарын хагархайнууд ихээр үлдэж хоцорчээ.

Талбайн баруун урд зах Л5-нд догол өрөөтэй мэт шавар тоосгоны томоохон туурь харагдав. Мөн догол хэсэгт хоёр давхрын тулгуур чулууны тэгш шугам олдов (Fig. 5-13). Эл Л5-ны баруун хойд хоёр хэсэгт хуваагдсан томоохон байшингийн туурь Л6 байсан (Fig. 5-14).



Fig. 5-12 Луусын хийд Л4-ний үлдэц.



Fig. 5-13 Луусын хийд Л5-ны тулгуур чулууны тэгш шугам.



Fig. 5-14 Луусын хийд Л6-ний чулууны үлдэц. Зүүн хойноос авсан зураг.

Би Луусын хийдэд 2023 оны 8 сард хээрийн судалгаа хийхээр дахин очихдоо дрoноор авсан зургийг 3D зураг болгов (**Fig. 5-15**). Эл зураг дээр байшингуудын гадуур бүдэг тойрог шугам харагдана. Шугам баруунаас зүүн тийш 270 метр, хойноос урагш 210 метр урт бөгөөд зүүн хойд хоёр давхрын шугам тодорхой харагдав (**Fig. 5-16**). Мөн хээрийн судалгаанаар баруун хойд хэсэгт тулгуур чулууны тэгш шугам байсныг бататгав (**Fig. 5-17**). Үүнээс үзэхэд, эл шугам нь хуучин хийдийг тойрсон хашааны туурь мэт бөгөөд зарим хэсгийг чулуугаар хийжээ. Манжийн үеийн орон нутагт чулуун хашаатай хийд цөөн тул үүнийг Луусын хийдын онцлог хэмээн үзэж болох мэт.

Мөн 3D зургаас үзэхэд Л5 туурь баруунаас зүүн тийш 20 метр, хойноос урагш 26 метр хэмжээтэй (**Fig. 5-18**), Л6 туурь баруунаас зүүн тийш 19 метр, хойноос урагш 27 метр хэмжээтэй (**Fig. 5-19**) байсан бөгөөд эд Сайр усны W3-тай хэмжээ болон дотор хийц төстэй байна (**Fig. 4-10, Fig. 4-13**). Шаснаабадраа гуайн зураг (2019: 118, **Fig. 5-8**)-тай харьцуулан үзвэл, Л5 бол цогчин дуган, Л6 сахиусын дуган мэт.

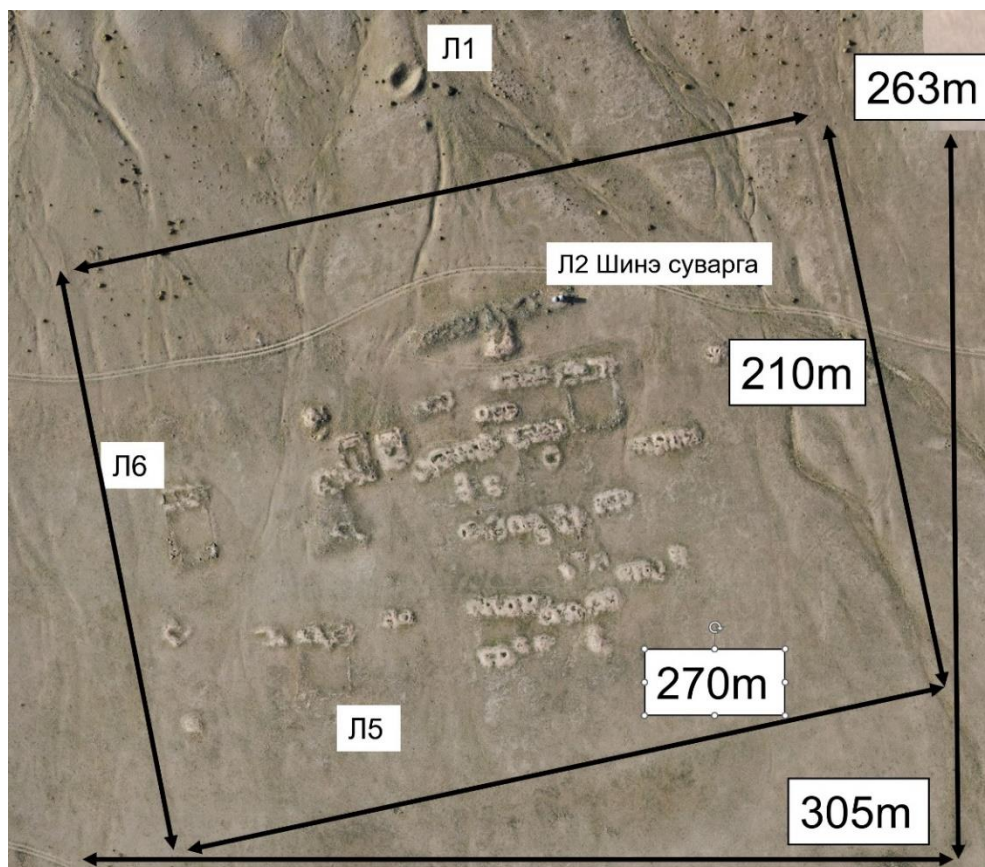

Fig. 5-15 Луусын хийдийн туурь. 2023 онд дрноор авсан зураг.



Fig. 5-16 Мөн 2023 онд дрноор авсан зургийг 3D болгоод зүүн хоиноос харсан зураг.



Fig. 5-17 Луусын хийдийн гадуур бүдэг тойрог шугам.
Баруун хойд хэсгийн тулгуур чулууны тэгш шугам.



Fig. 5-18 Луусын хийд Л5-ны тууь.
Мөн 2023 онд дрноор авсан зургийг 3D болгосон.



Fig. 5-19 Луусын хийд Л6-ны тууь.
Мөн 2023 онд дрноор авсан зургийг 3D болгосон.

Энэ мэт Луусын хийд нь ертөөний хийдүүдийн дотор хамгийн том хэмжээний хийд (хойно 7-р бүлэгт, **Table 4**) буюу Дундговь аймгийн хэмжээнд бүрэн бүтэцтэй “Олдохын хийдтэй ойролцоо” хэмжээний томоохон хийд байжээ (мөн **Fig. 7-9**).

Дээр МСХТ төслийн ярилцлагад дурдагдсан Луус сумын төвд сэргээн баригдсан Луусын шинэ хийд буюу “Тоннайжүрмэдтэгчэнлин хийд” -ийн тухай Шаснаабадраа (2019) дэлгэрэнгүй өгүүлсэн буй (**Fig. 5-20**). Луусын харчин хүмүүс удирдан санаачилж, ардчилсан 1990 оноос хойш хуучин хийдийг сэргээхээр чармайн зүтгэж байгаад 2016 онд шинэ хийд баригдсан (**Fig. 5-21, Fig. 5-22**)⁵⁷. Эл шинэ хийдийг барихад хандив өргөсөн 446 хүмүүсийн нэрийг энэ номоос үзэж болно (Шаснаабадраа 2019: 44-63).

⁵⁷ МСХТ төслийн “одоогийнн хийд”-ээс 2007 оны хийдийн зураг үзэж болно (<https://mongoliantemples.org/mn/2020-07-08-04-38-38/2020-07-08-04-41-50/140?view=newtemplemn>).

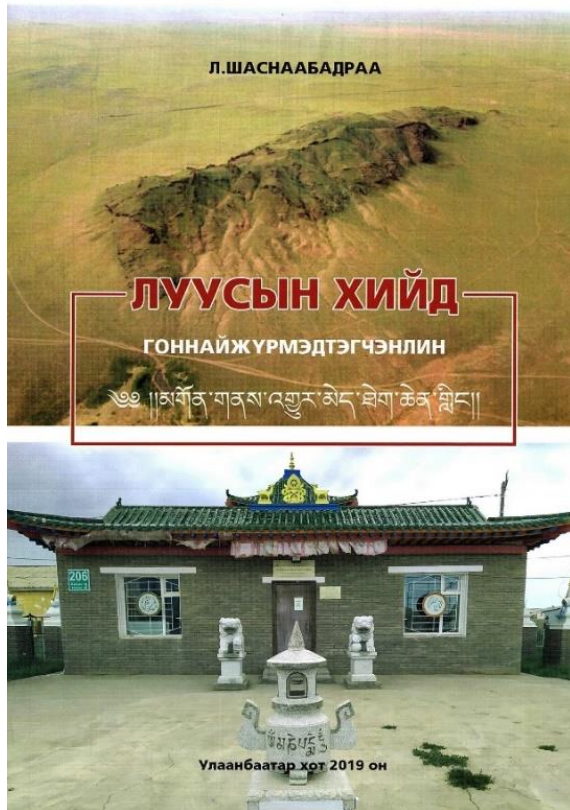

Fig. 5-20 Шаснаабадраа (2019). Дээд тал “Луус хайрхан”.
Доод тал Луусын шинэ хийд “Гоннайжүрмэдтэгчэнлин хийд”.



Fig. 5-21 Луус сумын төвд сэргээн баригдсан
“Гоннайжүрмэдтэгчэнлин хийд”. Уг зураг 2019 онд Л.Шаснаабадраа авав.



Fig. 5-22 Мөн “Гоннайжүрмэдтэгчэнлин хийд”-ийн дотор. 2023 онд авав.

Луусын өртөөний харчин нар өөрсдийн угсаа язгуурыг тодорхой мэдэж уламжилж ирсэн, тухайлбал өөрсдийн түүхийг хуучин харчин түмнээс эхлүүлэн, Манжийн үед өртөөний албанд Ар монголд ирсэн, сүүлд Богд хааны их шавь болсон хэмээн бодитой мэдээлэлтэй байгааг сайшаавал зохино (Шаснаабадраа 2012). Үүнд 1918 оны тооллогоор Луусын харчин 3996 хүн байсан хэмээн тэмдэглэж байна (Шаснаабадраа 2012: 70, 135).

Дээрх номонд харчин хүмүүс жингийн ажилд идэвхтэй оролцож байгаад жинд явахад “харчиндах”, “Харчин аян” хэмээх тусгай арга байсан тухай өгүүлжээ. Угтаа харчин нар ачаа зөөж хүргүүлэх тусгай алба хааж, өртөөний зам дагуу нэг бүлэг хүмүүс сууж, байнгын харилцаа холбоотой байснаас үзэхэд жин тээх арвин туршлагатай байсан нь нэг ёсондоо одоогийн тээвэр логистикийн суурь үүсэл үндэс ч байж мэдэх буй за. Тийнхүү бичгийн сурвалжид бараг үлдэж хоцроогүй харчин нарын өдөр тутмын амьдрал, бодит байдал, нийгмийн харилцааг цаашид судалбал зохино.

Энэ мэт харчин өртөөний хийд нь түүхийн биет өв төдийгүй эдүгээ ч тэдний удам судар, өвөг дээдсээ танин мэдэх, угсаатны ижилсэлд чухал ач холбогдолтой хэвээр байна.

6. Хулд сумаас барууншх Харчин өртөө, тэдгээрийн хийд

6-1. Жирэм өртөө ба Хэвтүүлийн хийд

1892 онд Жирэм өртөөнд ирсэн Позднеев (1896: 184) эл өртөөнд харчин нарын 100 гаруй гэр, Түшээт гүнгийн хошууны цагдаа 40 гаруй гэр, хавсарга 28 гэр байв гэжээ. Энэ нь өртөөний хавсарга хол хошуунаас ирсэн учраас өртөөний нутагт цуг суусаар тийнхүү хүн ам олширсон бололтой. Тэгээд нутаг бэлчээр бачимдсанд Түшээт гүнгийн хошуунаас ирсэн цагдаа өөрийн төрөл хамаатныг уг хошуунд явуулж байв. Жирэм өртөөнд ийм олон хүн цугласан учрыг, Позднеев “түр зуурын байдал” хэмээсэн боловч юуны учир тийнхүү олон хүн цугласан тухай тэмдэглэж үлдээсэнгүй. Энэ нь өртөөдийн харчин өрх хэр олон байсан, Халхын хошууны хавсарга, цагдаа ардтай хэрхэн цуг нутаглаж байсныг харуулж байна.

Өртөөний худгийн тухайд, Мөнхбаатар (2020: 110-111)

“Хулд сумын Бүлээн багийн нутаг, Хар хад уулын зүүн талд Жирэмийн хөндийн хяр дээр Өртөө Жирэмийн худаг байна. ...Урд талдаа мөргөцөг хадтай, хойд талд нь Завсарын Улаан толгой хэмээх уул харагдана. Эргэн тойрон дэрсээр хүрээлэгдсэн элсэн дунд нэг худаг байрлана. Тус өртөө сунгуу өртөө бололтой. ...Өртөө Жирэм худгийн баруун талд 2 км хүрэхгүй зайтай Баруун Жирэмийн худаг байна.

хэмээжээ.

Тийнхүү Жирэм өртөөний хийдийг “Хэвтүүлийн хийд” хэмээх авч аялагчдын тэмдэглэлд эс гарна. Учир нь өртөөний Жирэмийн худгаас хойш 10 км зайтай газарт оршиж байснаас болов уу. Харин Банзрагч & Сайнхүү (2004: 218) “Хэвтүүлийн жас хэмээх хурал”-ын тухайд доорх мэт мэдээ буй.

“1826 онд өртөөний албанд ирсэн харчин хэмээх хэсэг өрх хүн ард Жирэм гэдэг газар өртөөний алба хааж байхдаа хурал дацан байгуулахыг хүсэж өртөөний тэргүүлэгч Гэндэнтунгалаг гэдэг хүн удирдан “Юм” зэрэг ном унших хурал хэдэн ламтай байгуулжээ. 30 жил нүүдэллэн яваад 1856 онд Хэвтүүл усны газар бууж дуган сүм бариулж суурьшаад 80 гаруй жил болов. Хурал сүмийг өртөөний занги захирч

явжээ.”

Үүнээс үзэхэд эл хийд харчин нарын удирдан байгуулсан жинхэнэ харчин өртөөний хийдийн нэг мөн.

МСХТ төсөлд,

“Хэвтүүлийн хурал нь байнга сууж хурдаг 10 орчим ламтай дүйцэн өдрүүдээр ойр хавиас лам нар ирж 20 гаруй ламтай болдог өртөө хурал байжээ. Нэг шавар дугантай байсан ба лам нарын 3-5 жижиг шавар байрууд цуг байжээ. Жасаа хурал гэхээсээ илүү өртөө хурал байж болох 58»

хэмээн тэмдэглэжээ.

Миний 2018 онд хийсэн хээрийн судалгааны дүнд, нэгэн дуганы туурь олдов (**Fig. 6-1**). Эл хийдэд баруунаас зүүн тийш 90 метр, хойноос урагш 80 метр орчим талбайд зүүн урагш харсан урт тал 85 метр, богино тал 35 метр хэмжээтэй туурь байсан.

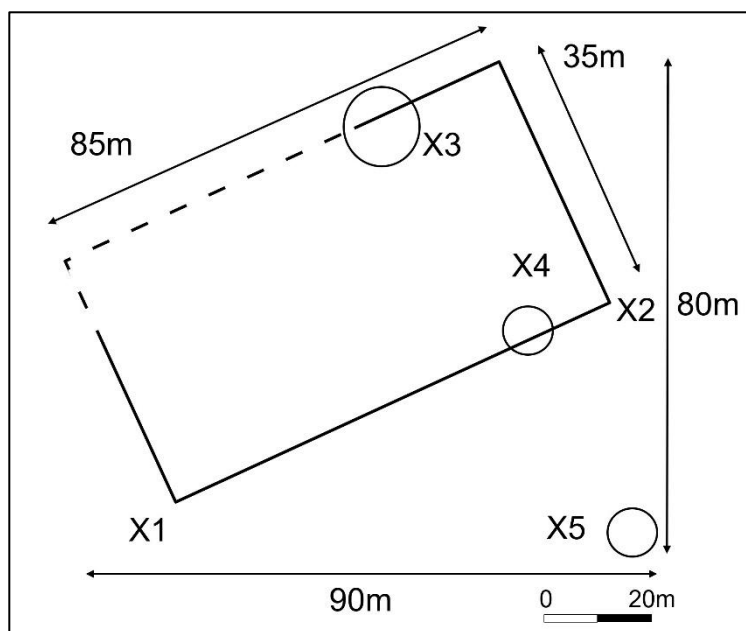

Fig. 6-1 Жирэм өртөөний Хэвтүүлийн хийдийн туурь.
GPS-ээр хэмжсэн ерөнхий хэмжээ.

⁵⁸ МСХТ төсөл <https://mongoliantemples.org/mn/2020-07-08-04-38-38/old-aimags-in-mongolian-mn/459?view=oldtemplemn>

Зүүн урагш харсан байшингийн туурь нь Х1 буюу баруун урд өнцөгт тулгуур чулуу, Х2 буюу зүүн урд өнцөгт хоёр давхрын тулгуур чулуу (Fig. 6-2) олдов. Х3-Х5-д нэлээд хөх цөн байх бөгөөд заримыг нь шохойгоор будсан байна (Fig. 6-3). Хэмжээний талаар жижиг боловч их хэмжээний цөн хэрэглэсэн дугантай хийд байсан мэт. Энд сууж байгаа Дамба гуай (Fig. 6-4) өөрөө харчин, элэнц өвөг нь эл хийдийн хамба лам байсан учраас энэхүү туурийг сахиж явдаг ажээ.



Fig. 6-2 Хэвтүүлийн хийд Х1-ний тулгуур чулуу.



Fig. 6-3 Хэвтүүлийн хийд Х3-ний олон тоосгоны үлдэц..



Fig. 6-4 Хэвтүүлийн харчин Дамба гуайтай хамт.

Эл хийд Луус хийдтэй нэгэн адил googletar дээр тодорхой харагдах (**Fig. 6-5**) бөгөөд нягтлан харвал, миний хээрийн судалгаагаар лавлаж амжаагүй хэдэн байшингийн туурь байна. Өөрөөр хэлбэл, эл хийд нь баруунаас зүүн тийш 195 метр, хойноос урагш 150 метр орчим талбай бүхий томоохон хийд байсан бололтой.

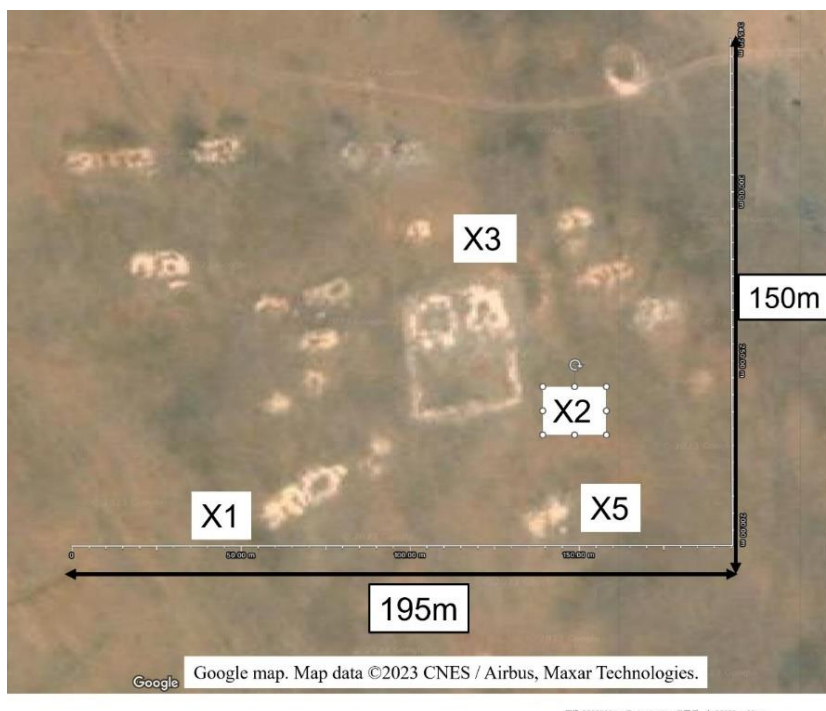

Fig. 6-5 Хэвтүүлийн хийдийн туурь.

Уг зураг Google map (Map data ©2023 CNES / Airbus, Maxar Technologies).

6-2. Мэнгэт өртөө, түүний хийд

Мэнгэт өртөөг албан бичигт Шагшуурга өртөө хэмээдэг. Нэрийн учрыг Позднеев (1896: 186), өртөөний дэргэд байгаа 4 худгийн дотор хамгийн ойр худаг нь Шагшуурга, том худаг нь Мэнгэт хэмээн тайлбарлажээ. Бас эл өртөөний хойгуур Үйзэн гүнгийн хошууны нутаг, Түшээт гүнгийн хошууны тасархай нутаг нийлнэ (**Fig. 3-4**) хэмээжээ. Өртөөний цагдаа, хавсаргад Түшээт хаан, Түшээт гүн, Мэргэн ван, Үйзэн гүн мэт олон хошуунаас татагдсаныг тэмдэглэжээ. Доор дурдсанчлан Мэнгэт өртөөнд хоёр хошууны хил зааг нийлж, олон хошууны ард цугласан, уудам нуур, хужиртай, том хийдтэй томоохон өртөө байжээ.

Мөнхбаатар (2020: 111) Мэнгэтийн хутаг Хулд сумын Бүлээн багийн нутаг Мэнгэт уулын зүүн хойд талд Мэнгэтийн тойрмын ард байж түүний ойрд Мэнгэтийн хийдийн том туурь байгаа хэмээн тэмдэглэв. Мэнгэт уснаас Жирэм өртөө хүртэлх зайд өвс ургаагүй хэсэг халцгай газар буйг нутгийн иргэд эртний өртөө замын ул мөр гэж хэлж байв хэмээжээ.

Гэрэлбадрах (2021: 146) уг өртөөний төв нутаг Хулгарын хоолой, Хонгорын хярын дунд байх Мэнгэт хонгор худаг хавийн газарт байсан бөгөөд, Дэлгэрхангай, Хулд хоёр сумын зааг дээр орших Мэнгэт уул, түүний өвөрт байх Мэнгэтийн ус нь энэ өртөөний нутгийн урд захын худаг бололтой, мөн Мэнгэтийн усны хойно Мэнгэтийн хийдийн туурь байв хэмээжээ.

Өдрийн тэмдэглэлд Мэнгэт өртөө хийгээд Мэнгэтийн хийд хооронд зайтай мэт тэмдэглэсэн байдаг. Номүра (1937: 459) өртөөнөөс зүүнш 5 км орчимд том нуур байдаг, тэр нуурын дэргэд том хийд байв гэжээ. Бас Позднеев (1896:186), “Булгийн хөвөө” уруудаж “Сэлбэн хөндий”-д давстай тойром өнгөрөн “Хашаат толгой” хүрэв, эл толгойн энгэрт Мэнгэтийн хийд байсан хэмээжээ. Мөн хийдээс хоёр хөндий болон Хөх толгой, Шавагтай хэмээх хоёр толгойг өнгөрч, Мэнгэт өртөөнд хүрэв хэмээжээ. Иймд Мэнгэт өртөө одоогийн Мэнгэт хийдийн туурь ба Мэнгэтийн тойрмоос баруунтаа газарт байсан мэт.

Лю (1927: 43) Мэнгэт өртөөний зүүн талд мөн “Булгийн хөвөө”-ний тухайд, нутгийн монголчууд эндээс гардаг хужраас их ашиг олдог байсан хэмээжээ.

Би 2018 онд хээрийн судалгаа хийхэд, Хэвтүүлийн харчин Дамба гуай (**Fig. 6-4**) Мэнгэтийн хийд байгаа Мэнгэтийн тойром, зарим үед зүүнтээх “Хөх тойром”-той нийлэх бөгөөд Хөх тойрмоос арьс элдэхэд хэрэглэдэг хужиртай цагаан шавар гардаг хэмээв. Тэгэхээр дээр үед эл шаврыг худалдаж ашиг олдог байсан мэт.

Номүра (1937: 459) эл өртөөнд 3 хятад наймаачид ирж худалдаа хийж байсан, тухайн үед Мэнгэт хийдийнхэн хурдан морь уралдуулж байсныг Цавчир руу одох замдаа нүдээр үзсэн тухайгаа тэмдэглэсэн буй.

Мэнгэтийн харчин Батхуяг гуайн ярилцлагаас Мэнгэтээс Цавчир руу явах “өртөө зам” одоо ч харагдана хэмээн дагуулж явж үзүүлэв. Эл замын тухай цаашид тусгайлан судлах хэрэгтэй⁵⁹.

Мэнгэтийн хийдийг “Ганданчойнхорлин” хэмээх бөгөөд,

“1856 онд харчин өртөөний ардууд занги Гомбожавын удирдлагаар “Юм” зэрэг ном унших хурал байгуулав. 28 жил нүүж яваад 1881 онд суурьшин 50 гаруй жил болжээ. Өртөөний занги хурлыг тэргүүлж явжээ. Намрын эхэн сарын 15-ны өдөр олон хүн цугларч Майдар эргэдэг болой” (Банзрагч & Сайнхүү 2004: 218,429)

байжээ. Энэ хурал нь Луус сумын төвөөс баруун урагш 20 км зайд байх Хүрэн овоо хэмээх газарт оршиж байсан бөгөөд хоёр дугантай байжээ⁶⁰.

Миний 2018 онд хийсэн хээрийн судалгааны явцад, эл хийд Номүрагийн өгүүлсэнчлэн том хийд байсныг бататгав. Эл хийдэд баруунаас зүүн тийш 180 метр, хойноос урагш 160 метр орчим талбайд цөм зүүн урагшаа харсан байшингуудын туурь үлдсэн байна (**Fig. 6-6**). Мөн дроноор урдаас хойш авсан зурагт (**Fig. 6-7**) М2, М3 туурийн урд чулууны шугам харагдана.

⁵⁹ Гэрэлбадрах (2021: 144-146) Модон, Жирэм, Цавчир мэт өртөөний нутагт дэрстэй, чулуу овоолон тавьсан “өртөө зам” байдаг хэмээснийг, бид хээрийн судалгааны үеэр бататгав.

⁶⁰ МСХТ төсөл <https://mongoliantemples.org/mn/2020-07-08-04-38-38/old-aimags-in-mongolian-mn/458?view=oldtemplemn>

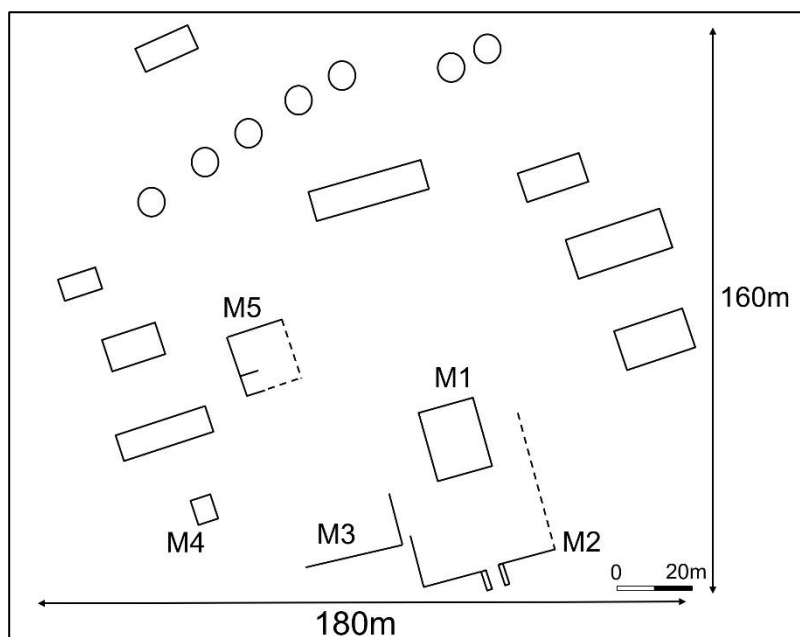

Fig. 6-6 Мэнгэтийн хийдийн туурь. GPS-ээр хэмжсэн ерөнхий хэмжээ.



Fig. 6-7 Мэнгэтийн хийдийн туурийн урд хэсэг. Дроноор урдаас авсан зураг.

Энд байшингийн хана байсан мэт бөгөөд M2-ны шугам 40 м, M3-ны шугам 30 м орчим байв. M2 шугамын дунд хоёр хос тулгуур чулууны шугам урагшаа хошууран гарч байсан (**Fig. 6-8**). Эл M2 гадна хана буюу хаалга хэмээн бодоход M1 бол гол дуган байшин болно. M1 туурь нэг тал 20 метр

хавтгай дөрвөлжин (Fig. 6-9) дотно талд хөх цөн тоосго, ваар, чулуу үлдэж байв. М4, М5 туурь тулгуур чулуу харагдав (Fig. 6-10).

Бас эл хийдийг googlemap-аас үзвэл (Fig. 6-11), GPS-ээр хэмжсэн хэмжээнээс арай том буюу баруунаас зүүн тийш 215 метр, хойноос урагш 185 метр орчим талбайтай байжээ.



Fig. 6-8 Мэнгэтийн хийд М2-ны дунд байгаа хоёр хос тулгуур чулууны шугам.



Fig. 6-9 Мэнгэтийн хийд М1. Дроноор баруун хойноос авсан зураг.



Fig. 6-10 Мэнгэтийн хийд М4-ний туурь. Зүүн хойноос авсан зураг.



Fig. 6-11 Мэнгэтийн хийдийн туурь. Уг зураг Google map (Map data ©2023 CNES / Airbus, Maxar Technologies).

6-3. Цавчир өртөө, түүний хийд

Цавчир өртөөний зүүн тал Мэнгэт өртөөнөөс ирэх зам зуур Позднеев (1896: 186), Лю (1927: 43) мөн адил “Цахиуртын говь” “Тарваганы тал” хэмээх газар өвс ногоо сайн ургасан, хятадын тариалангийн талбай мэт байсан хэмээн тэмдэглэв. Мөн 1895 оны Жы Руй-гийн тэмдэглэлд ч хятад газартай адил өвс ногоо сайтай газар хэмээв⁶¹.

Мөнхбаатар (2020: 111-112) Хулгарын Хөх уул, Цахиуртын говь, Хонгор уул, Замын Хар толгой зэрэг газрын дэргэдүүр өнгөрч Цавчир хадын өвөрт уулын бэлд хонхор газар Цавчирын худаг байсан. Эл худгийг нутгийн иргэд Билгэх усны худаг гэж нэрлэнэ. Худгаас 200 м зайтай зүүн хойд талын дэнж дээр Цавчирын хийдийн туурь бий. Тус хийдийн туурь том ажээ. Шавар хана, тоосго, чулуун суурь, төмөр тогоо, дээврийн хэсэг зэрэг сүм хийдийн тууриуд холоос тод харагдана хэмээн тэмдэглэв. Гэрэлбадрах (2021: 147) эл Билгэхийн усыг Цавчирын өртөөний гол худаг гэж таамаглаж байна.

Цавчирын хийдийн тухайд, МСХТ төслийн 2007 онд хийсэн Эрдэнэдалай сумын хийдийн даа лам Намсрайтай хийсэн ярилцлагад,

“Эрдэнэ далай сумын нутагт Бэлгэхийн уулын зүүн хойно Бэлгэхийн овооны өвөрт энэ хурлын туурь оршиж байжээ. Цавчирын хийд нь 4 тоосгон дугантай 80-100 шахам лам сууж хурдаг гадуураа хэрмэн хашаа бүхий хийд байжээ. Гол сахиус нь Лхам сахиус тахидаг намрын эхэн сард Майдар эргэнэ. Майдар эргээд их удалгүй Цам гардаг. Цам нь 21 багтай байжээ. Дуганы баруун хойно суваргатай, үүдэн талдаа 2 том хүрдтэй байв. Их Жас баруун Жас гэсэн 2 Жастай, Бэлгэхийн овоог зуны эхэн сар намрын адаг саруудад тахидаг байжээ... Одоо туурийн хойно Бэлгэхийн овооны үлдэгдэл бий бөгөөд дугануудын туурь газрын хөрснөөс үл ялиг өндөр шороон далан үүсгэсэн байдлаар үлдсэн байдаг. Цавчирын хийд нь цагийн хурал жалгын дуганаас том байнгын хуралтай бэсрэгхэн хийд байсан байна.⁶²”

ГЭЖЭЭ.

⁶¹ Жы Руй. *Чуулалт хаалганаас Улиастай хүрсэн замын тэмдэглэл* (志銳『張家口至烏里雅蘇台竹枝詞』).

⁶² МСХТ төсөл <https://mongoliantemples.org/mn/2020-07-08-04-38-38/old-aimags-in-mongolian-mn/474?view=oldtemplemn>

Уг газарт 2018 онд очиж үзэхэд, Цавчирын хийдийн туурь дээр дурдсан хийдийн дотор хамгийн том хэмжээтэй байжээ. Эл хийдийн туурь баруунаас зүүн тийш 250 метр, хойноос урагш 220 метр орчим талбайд орших бөгөөд гол байшингууд баруун урагшаа харсан төдийгүй бусад зүүн урагшаа харсан байшингуудтай холилдон оршиж байгаа нь бусад хийдээс ялгарах онцлог болно (**Fig. 6-12**).

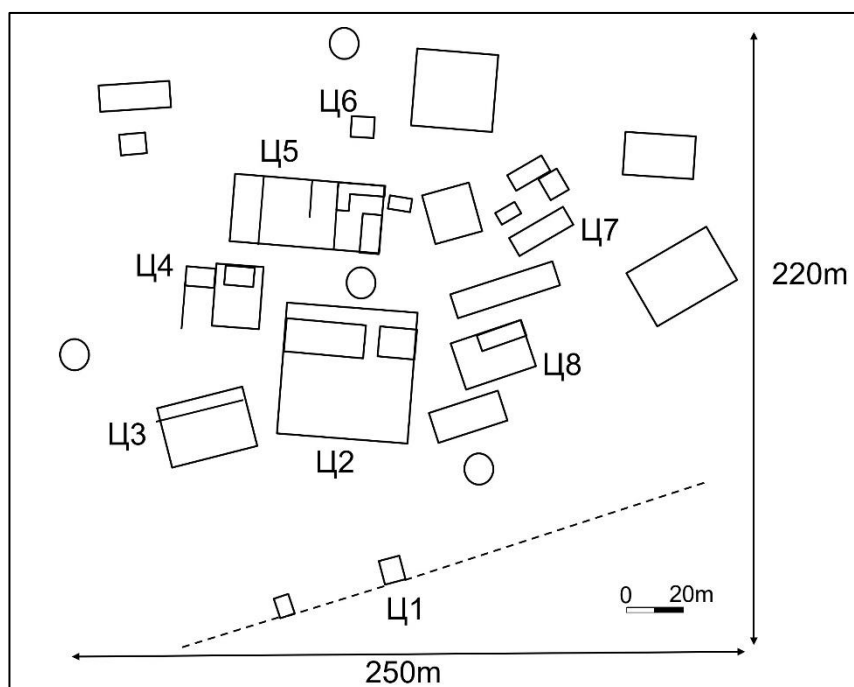

Fig. 6-12 Цавчирын хийдийн туурь. GPS-ээр хэмжсэн ерөнхий хэмжээ.

Бас нэг онцлог нь Луусын хийдтэй адил “гадуураа хэрмэн хашаа”-тай байсан гэх бөгөөд хээрийн судалгаанд бүдэг боловч хэрмийн хаалга болон хэсэг хашааг олж чадав. Хэрэм зүүн урагш харсан бөгөөд хамгийн том туурь Ц2-ын урд Ц1-д үүдний үлдэц мэт өндөр чулуу ба тулгуур чулуу харагдав (**Fig. 6-13**). Түүнээс баруун урагш, зүүн хойш хэрэм шиг шугам дрoноос бүдэг харагдана (**Fig. 6-14**). Эл хэрэм хийдийг тойроод байсан, эсвэл зөвхөн урд талд байсан эсэхийг тодруулж чадсангүй. Хийдийн баруун, зүүн, хойд талд голын сайр байсан нь бараг мэдэгдэхгүй болжээ.



Fig. 6-13 Цавчирын хийд Ц1-ний үүдний үлдэц чулуу.



Fig. 6-14 Цавчирын хийдийн туурь. Дроноор зүүн урдаас авсан зураг.

Том туурь Ц2 хойд талд хоёр дөрвөлжин өрөө мэт үлдэц харагдах (**Fig. 6-15**) бөгөөд түүний зүүн талын туурийн ханыг ухаж хөх цөн тоосгыг гаргаж тавьжээ (**Fig. 6-16**). Мөн адил Ц5-ны зүүн захын өрөөний тууриас олон хөх цөн тоосгыг гаргаж тавьжээ.



Fig. 6-15 Цавчирын хийд Ц2. Дроноор хойноос авсан зураг.



Fig. 6-16 Цавчирын хийд Ц2-ний зүүн хойд хэсэг. Ухаж гаргагдсан тоосго.

Эл хийдийн үлдэж хоцорсон байдал бусад хийдээс харьцангуй сайн. Шавар тоосгон хана Ц4-Ц8-нд харагдах (**Fig. 6-17**) бөгөөд Ц4 (**Fig. 6-18**), Ц6 (**Fig. 6-19**)-наас тухайн үеийн тоосгон хана хэрхэн цогцлон барьсныг үзэж болно. Ц6-ны хана өндөр бөгөөд холоос харагдав.

Зүүн талын Ц7, Ц8 мэт туурьд шавар тоосго, хөх цөн тоосгоны үлдэц, чулууны хана шиг шугам хэд хэд харагдав. Харин googlemap-аас тус хийд тодорхой харагдсангүй.

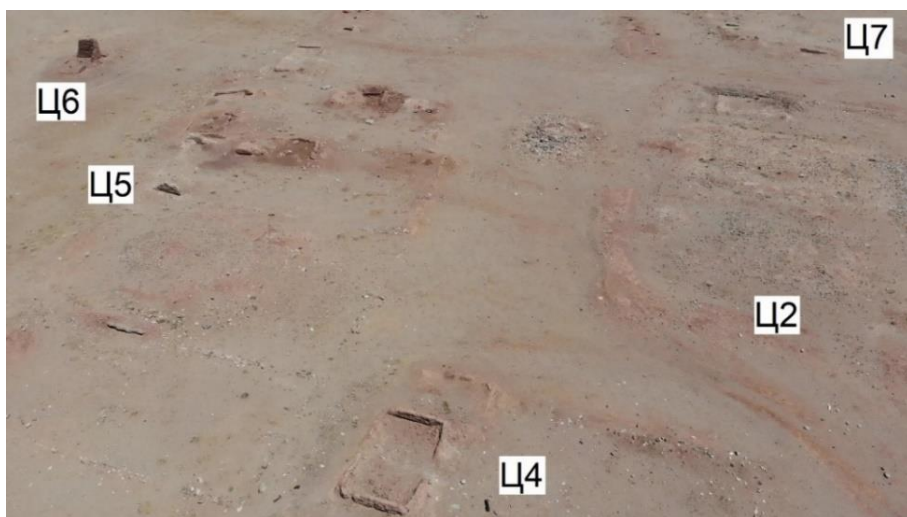

Fig. 6-17 Цавчирын хийдийн баруун хэсэг. Дроноор авсан зураг.



Fig. 6-18 Цавчирын хийд Ц4-ны үлдсэн шавар хана.



Fig. 6-19 Цавчирын хийд Ц6-ны үлдсэн шавар хана.

Цавчирын хийд тийнхүү том хэмжээтэй байсан боловч аялагчдын тэмдэглэлд эс гарна. Түүний шалтгаан нь эл хийд өртөөний худгаас хойш Бэлгэхийн ууланд нуугдах мэт газарт оршиж байсанд болов уу. Зарим Харчин өртөөний хийдийг юуны учир өртөөнөөс хол газар, эсвэл далд газар байгуулж байсныг цаашид судлах хэрэгтэй.

1937 онд Цавчирын хийдэд шавилан сууж байсан лам нарыг хүчээр тараан бурхан тахил, ном судрыг хураах үед, төслийн зөвлөх П.Мөнхбатын аав Ж.Пүрэвжавын өргөмөл эцэг Ерөөлтийн Жанчив гэх унзад ламыг “Цавчирын Их усанд луу ичсэн гэж торгоор худгийн амыг бүтээн шашин сурталчилж, ард олныг мунхаруулсан” хэмээн 10 жилийн хорих ял оногдуулан шийтгэсэн. Е.Жанчив лам баригдаж явахынхаа урд өдөр өглөөгүүр Рашаантын бууцан дээр ирж айлд цай уугаад, зүүн талын наран ээвэр хадан дээр маанийн зургаан үсэг сийлж цохиод оройхон нар шингэхийн алдад баруун хойд зүгт буцсан гэдэг. Цавчирын хийдийн ойролцоо нутаглах Е.Жанчив гуайн ах дүүс одоог хүртэл Рашаантын бууцан дахь тэрхүү бичгийн зүг өглөө бүр цайны дээжээ өргөдөг гэр бүлийн соёлын өв дурсгал юм (**Fig. 6-20**). Цавчир хийдийн тухай бичсэн түүхэн материал ховор тул ийнхүү сүм хийдийг сахин хамгаалж ирсэн хүмүүсийн түүх, өв соёлыг цаашид судлах хэрэгтэй.

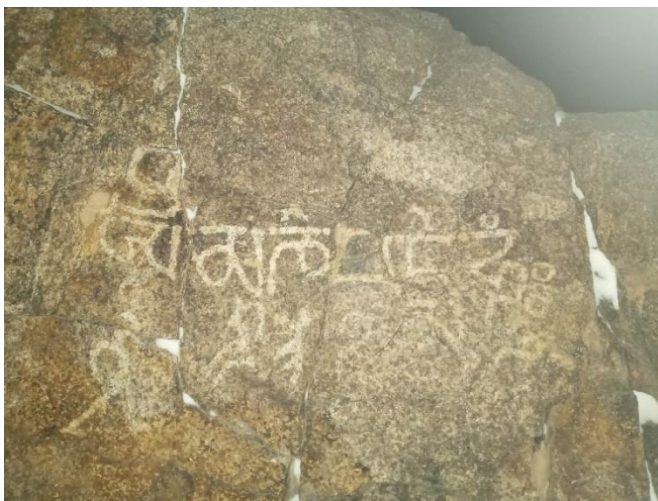

Fig. 6-20 Цавчирын хийдээс хойхно Рашаантын бууцны хажуугийн хаданд сийлсэн Маанийн үсэг. Мөнхбат авсан зураг.

6-4. Төгрөг өртөө, түүний хийд

Төгрөг өртөөг албан бичигт Хашаат өртөө хэмээдэг. Позднеев (1896: 188-9) энд харчин 60 өрх, ойр хошуунаас ирсэн хавсарга хийгээд цагдаагийн ихэнх нь Сэцэн хан аймгийн хол хошуунаас ирсэн учраас гурван жилдээ буцалгүй энд алба хаан суусаар 3-4 үе болсон хэмээжээ. Бусад аялагчдын тэмдэглэлд, Төгрөг өртөө, түүний хийдийн тухай дурдсан зүйл үгүй. Харин Номүра (1937: 459) энэ өртөөнд 21 өрх сууж байв хэмээсэн нь дээрх Позднеевийн “60 өрх” хэмээснээс зөрнө.

Судлаач Мөнхбаатар (2020: 112-113) бээр Сайхан-Овоо сумын Төгрөг багийн нутаг Цайдамын хонхрын баруун талд Хашаатын ухаагийн арын хонхорт Их хашаат хэмээх худаг бий, Төгрөг нуур, Төгрөгийн худгийн хойд талаар Баруун Цохт толгой, Зүүн Цохт толгой, Хашаатын толгой зэрэг өндөрлөг газруудыг нуруулдаж явсаар эргэн тойрон дэрстэй элсэрхэг газар байрлах Хашаатын худагт ирнэ хэмээв.

Гэрэлбадрах (2021: 147) эл Их хашаатын ус болон Төгрөгийн усны хооронд 16 орчим км бий бөгөөд өртөөчид тухайн улирлын байгаль, цаг уурын байдлаас шалтгаалан өртөөний зам дагуух Хашаат, Төгрөг усан дээрээ ээлжлэн нүүж буудаг байснаас уг өртөө ийм давхар нэртэй болсон хэмээн үзсэн буй.

МСХТ төслийн мэдээлэлд, Төгрөгийн хийдийн туурь Цогтчандмань уулын бэлд орших бөгөөд нэг жижиг хэмжээний шавар дугантай, дуганы ар талд нэг суваргатай, 19-р зууны сүүлч, 20-р зууны эхээр 10 гаруй лам байнга сууж хурдаг хурал байсан, одоо суваргын туурь нь мэдэгддэг хэмээжээ. Байгуулагдсан он болон үүсгэн байгуулагч нь тодорхойгүй⁶³.

Миний 2018 оны 6 сард хийсэн хээрийн судалгаанаас үзвэл, Төгрөг хийдийн туурь баруунаас зүүн тийш 120 метр, хойноос урагш 110 метр орчим талбайд орших (**Fig. 6-21**) бөгөөд хойд захаас хойш 260 метр зайтай газартшинэ босгосон цагаан суварга байжээ (**Fig. 6-22**). Бид хээрийн судалгаа хийсний дараа 2018 оны 8 сард дээрх цагаан суварга байсан газарт нутгийн харчин нар удирдаж “Цогт чандмань” хэмээх хийд шинээр баригдсан аж (**Fig. 6-23**).

⁶³ МСХТ төсөл <https://mongoliantemples.org/mn/2020-07-08-04-38-38/old-aimags-in-mongolian-mn/447?view=oldtemplemn>

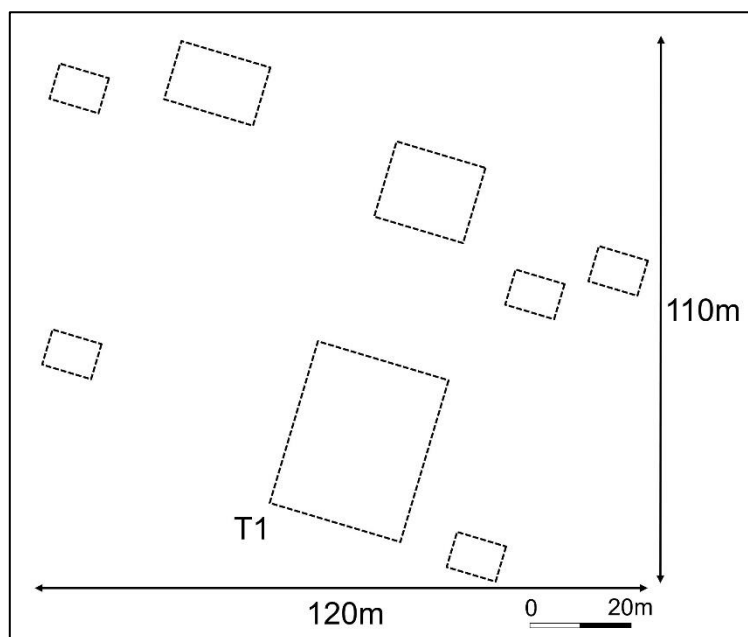

Fig. 6-21 Төгрөгийн хийдийн туурь. GPS-ээр хэмжсэн ерөнхий хэмжээ.



Fig. 6-22 Төгрөгийн хийдэд шинээр босгосон хоёр суварга.



Fig. 6-23 Шинээр баригдсан Төгрөгийн “Цогт чандмань” хийд.
2018 оны 8 сард хийсэн нээлт. Уг зураг Н.Чулуунбаатар авав.

Эл хийдийн туурь цөм баруун урагш харсан нь бусад хийдээс ялгаатай. Зүүн урд харьцангуй том байшингийн туурь Т1 байх бөгөөд энд хөх цөн тоосго, шохой, ваарын хагархай олон үлдэж байсан (**Fig. 6-24, Fig. 6-25**). Эл талбайд тоосго чулууны үлдэц олон байсан боловч хана мэт шугам тодорхойгүй.

Талбай болон туурь нь багавтар мэт харагдах авч googlemap-аас нэлээд том хийд байсныг мэдэж болно. Эл хийд (**Fig. 6-26**) баруунаас зүүн тийш 235 метр, хойноос урагш 220 метр орчим талбайтай буюу Дундговь аймаг дахь Харчин өртөөний хийдийн дотор томоохонд орж байжээ.

Төгрөгийн харчин Эрдэнэбат гуай (**Fig. 6-27**) тус газрыг “Харчин Төгрөгийн хонхор” хэмээх бөгөөд өөрийн овог дээдэс эл хийдийн лам байсан учраас нутгаа сахиж байгаа хэмээв. Эл хийдэд хятадууд сууж, байшин барихад хэрэглэх цагаан шохой болон хөх цөн мэт барилгын материал үйлдэх ажил хийж байсан ажээ.

Үүнээс үзэхэд Төгрөгийн хийд нь барилгын материалын үйлдвэртэй хийд байсан бөгөөд бусад өртөөний хийдийн барихад эндэхийн барилгын материалыг ашиглаж байсан эсэхийг цаашид сайтар судлах шаардлагатай.



Fig. 6-24 Төгрөгийн хийд Т1-ний үлдсэн тоосго, ваар зэрэг.



Fig. 6-25 Төгрөгийн хийд Т1-ний үлдсэн шохой.

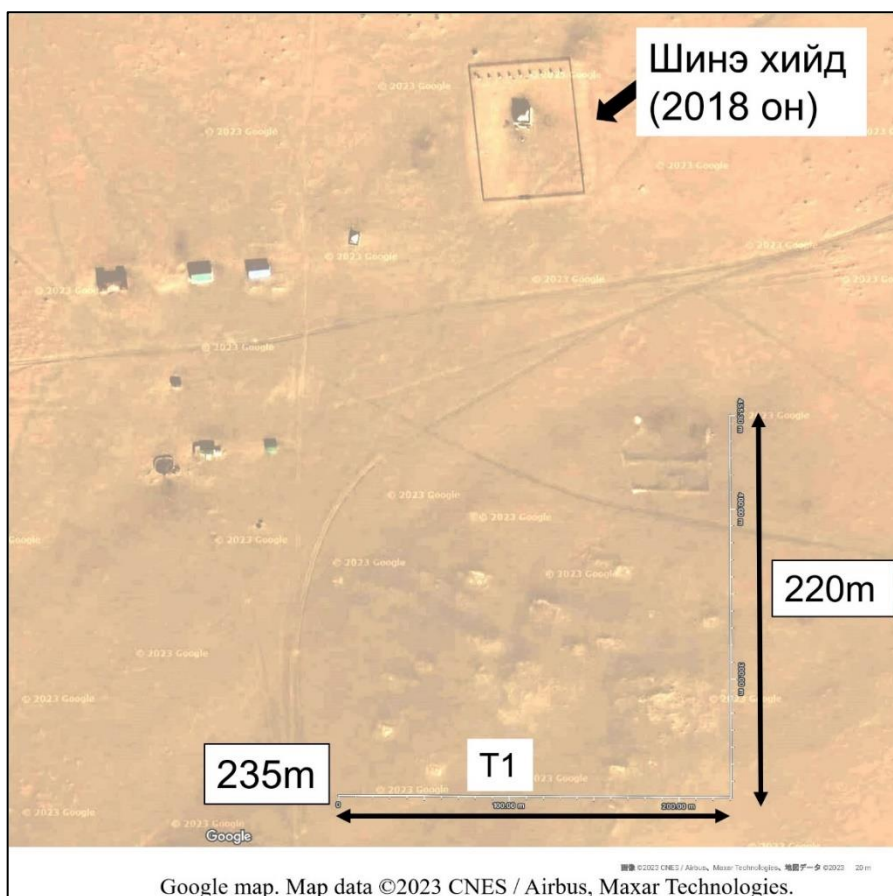

Fig. 6-26 Төгрөгийн хийдийн туурь ба Шинээр баригдсан “Цогт чандмань” хийд. Уг зураг Google map (Map data ©2023 CNES / Airbus, Maxar Technologies).



Fig. 6-27 Төгрөгийн харчин Эрдэнэбат гуайтай хамт. 2018 онд.

7. Харчин өртөөний хийдийн онцлог

Дээр дурдсан Дундговь дахь Харчин өртөөний хийдийн хэмжээг жагсаавал доорх мэт болно (Table 4). Үүнд googlemap-г ашиглаж, хэмжээг тогтоов.

Table 4 : Харчин өртөөний хэмжээ

№	Хийдийн нэр	Баруунаас зүүнш	Хойноос урагш	Дуган, лам нарын тоо	Хувилгаан
31	Хөтөл долон			3 сүм, 8 жас, 4суварга, 150 лам	Зава Дамдин
32	Тал	140	125	2 дуган, 45 байшин, 40 лам	Ламжамба
33	Модон				
34	Хавирга			2 дуган, 40 лам	Ламжамба
35	Шувуутай	172	100	2 дуган, 20 лам	
36	Луус	217 (305)	166 (263)	6-8 дуган, 15 суварга, 100-400 лам	Лхагважав
37	Хэвтүүл	195	150	1 дуган, 3-5 байшин, 20 лам	
38	Мэнгэт	215	185	2 дуган	
39	Цавчир	250	220	4 дуган, 2 жас, 80-100 лам	
40	Төгрөг	235	220	1дуган, 3-5 байшин, 20 лам	

Дуган, лам нарын тоо, хувилгааны мэдээлэл МСХТ төсөл болон Банзрагч & Сайнхүү 2004: 218-222

Луус хийдийн доорх тоо бол гадуур хашаа мэт шугамыг хэмжсэн.

Цаашид дахин судалгаа хийвэл, зарим хийдийн талбай үүнээс том байх боломж бий. Одоогийн байдлаар талбайн нэг тал 200 метр гаруй байсан том хийд нь Луус, Мэнгэт, Цавчир, Төгрөг болно⁶⁴.

⁶⁴ Луусаас баруун талын хийдүүд ихэнх нэг тал 150-220 метр орчим байснаас үзэхэд мөн 1830-1860 онд нэг загвараар баригдсан байж болзошгүй. Эл асуудал

Хийдийн хэмжээний тухайд, Улаанбаатар хотын Сүхбаатарын талбайн (Чингисийн талбай) нэг тал 200 метр байх тул эдгээртэй ойролцоо хэмжээтэй гэсэн үг. Бас Манжийн үеийн орон нутгийн буюу зарим засаг ноёны санаачлан байгуулсан тухайн хошууны гол хийдтэй харьцуулан үзэхэд, Харчины баруун өртөөдтэй хил зааг нийлсэн Говь Түшээт гүнгийн хошууны хамгийн том хийд болох Онгийн “Хошууны хийд” буюу Өмнөговь аймгийн Мандал-овоо сумын нутаг дахь “Гайхамшиг сайн бэлгэт сүм”-ийг, googlemap-аас хэмжвэл, баруунаас зүүнш 425 метр, хойноос урагш 506 метр байжээ (Fig. 7-1, Fig. 7-2, Fig. 7-3). Мөн Онгийн “Хутагт хийд” буюу Дундговь аймгийн Сайхан-овоо сумын “Өлзийгөөр арвижуулагч сүм” (Fig. 7-4) нь баруунаас зүүнш 370 метр, хойноос урагш 260 метр байх (Fig. 7-5) тул Харчин өртөөний хийдээс том байсан аж.



Fig. 7-1 Онгийн “Хошууны хийд” буюу “Гайхамшиг сайн бэлгэт сүм”-ийн туурь. Уг зураг Google map (Map data ©2023 CNES / Airbus, Maxar Technologies).

цаашид сайтар судлах хэрэгтэй.



Fig. 7-2 Онгийн “Хошууны хийд”-ийн туурь.
2023 онд дроноор урдаас авсан зураг.



Fig. 7-3 Онгийн “Хошууны хийд”-ийн туурийн гол хэсэг.
2023 онд дроноор урдаас авсан зураг.



Fig. 7-4 Онгийн “Хутагт хийд” буюу Дундговь аймаг Сайхан овоо сумын “Өлзийгөөр арвижуулагч сүм”. 2018 онд дроноор авсан зураг.



Fig. 7-5 Онгийн “Хутагт хийд”-ийн туурь.

Уг зураг Google map (Map data ©2023 CNES / Airbus, Maxar Technologies).

Гэтэл Онгийн хийдүүдийн нэгэн адил Манжийн хаанаас нэр шагнасан “Гайхамшиг сайн бэлгэт сүм” буюу Өмнөговь аймгийн Номгон сумын “Эхэн загийн хийд”-ийн тухайд, хээрийн судалгааны хэмжилтээр 12 га орчим талбайтай бөгөөд (Ганбат 2021: 308,311)⁶⁵, googlear-аас үзвэл, хийдийн баруун хэсэгт баруунаас зүүнш 245 метр, хойноос урагш 190 метр, зүүн хэсэгт баруунаас зүүнш 150 метр, хойноос урагш 145 метр талбай байна (Fig. 7-6).

Бас Сайн ноён аймгийн Ёст бэйсийн хүрээ буюу Өмнөговь аймгийн Баяндалай сумын “Уул Жаргалантын хийд” бол хээрийн судалгаагаар 9.2 га орчим талбайтай (Fig. 7-7) (Ганбат 2021: 106, 115), харин googlear-аас үзвэл, баруунаас зүүнш 240 метр, хойноос урагш 310 метр байна (Fig. 7-8).

Дээр дурдсанчлан Луусын хийд нь “Олдохын хийдтэй ойролцоо” хэмжээний байр суурьтай байсан хэмээснээс Олдохын хийдийг googlear-аас үзвэл, баруунаас зүүнш 350 метр, хойноос урагш 295 метр байна (Fig. 7-9).

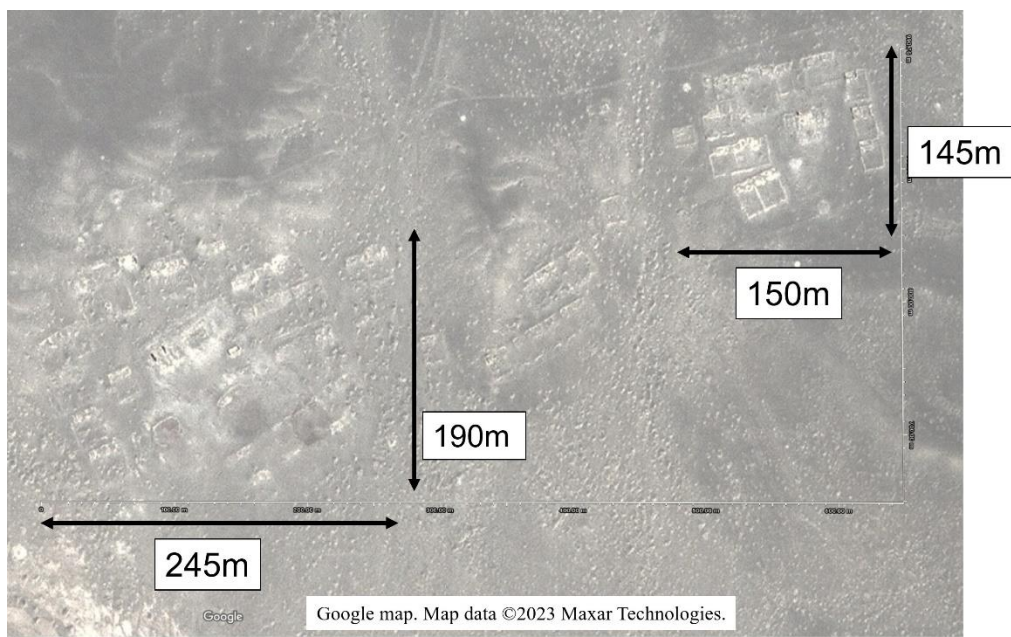

Fig. 7-6 Эхэн загийн хийдийн туурь.

Уг зураг Google map (Map data ©2023 CNES / Airbus, Maxar Technologies).

⁶⁵ Эл номын мэдээллийг өгсөн Япон улсын Васэда их сургуулийн докторант Таникава Харүнад талархал илэрхийлье.



Fig. 7-7 Уул Жаргалантын хийд. Уг зураг Ганбат 2021: 115.



Fig. 7-8 Уул Жаргалантын хийдийн туурь.

Уг зураг Google map (Map data ©2023 CNES / Airbus, Maxar Technologies).

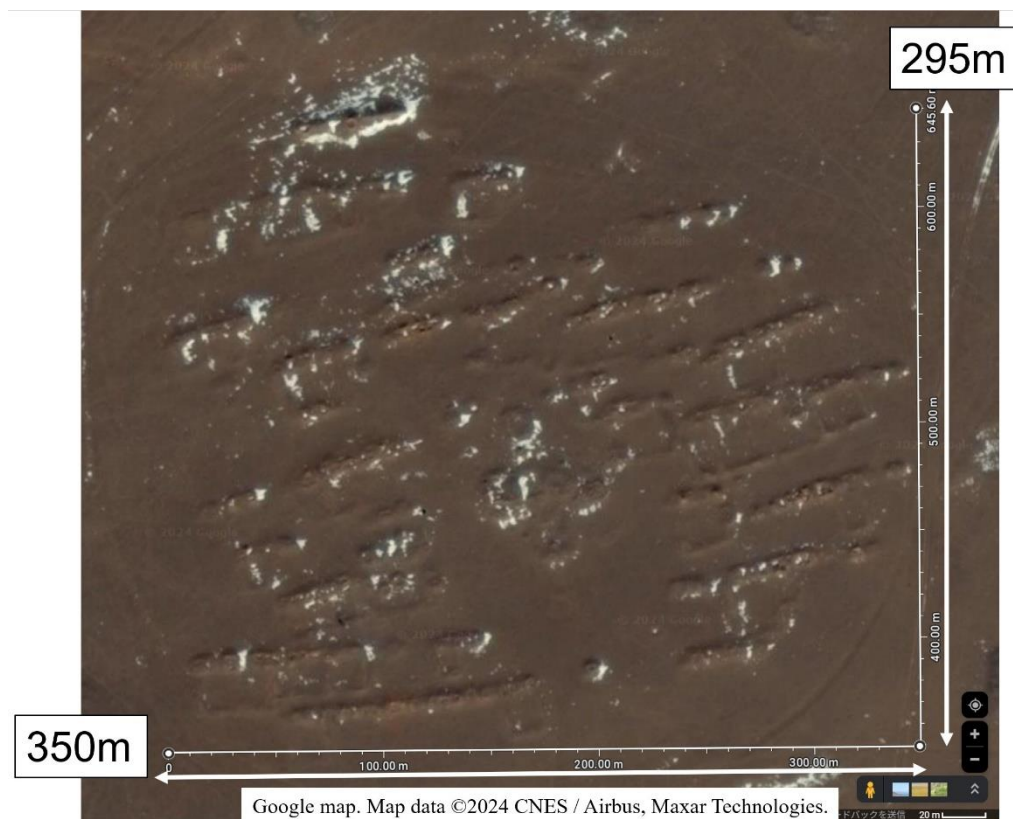

Fig. 7-9 Олдохын хийдийн туурь.

Уг зураг Google map (Map data ©2024 CNES / Airbus, Maxar Technologies).

Харчин өртөөний зарим хийд бол дээрх Онгийн хийд мэт томоохон хийдийн хэмжээнд эс хүрэх боловч зарим хошууны хийдтэй ойролцоо хэмжээний байжээ. Бусад өртөөний хийдүүд нь хэмжээний хувьд дээрх хийдийг эс гүйцэх боловч зарим нь ном барлах газартай, хувилгаантай байсан гэх мэт тус тусын онцлогтой.

Хамгийн гол нь одоо ч дээрх харчин өртөөний хийдүүд тус тусын сахиултай, Луус, Төгрөг мэт газарт нутгийн харчин нар удирдан санаачилж, шинээр сүм хийд барьснаас үзэхэд (Fig. 5-10, Fig. 5-21, Fig. 6-22, Fig. 6-23), Харчин өртөөний хийд нь түүх соёлын биет өв дурсгал төдийгүй 1911 онд монголчууд тусгаар тогтноход өртөөний харчин хүмүүсийг хошуу хэмээх зохион байгуулалтын дор нэгтгэсэн мэт эдүгээ ч тэдний уг гарал, удам судраа танин мэдэхэд чухал үүрэг гүйцэтгэсээр байна.

Төгсгөл

Эл бүтээлд тодорхой болгосон асуудлыг жагсааж үзвэл доорх мэт болно.

1. Харчин өртөөний үндсэн мэдээлэл

Харчин өртөөний үүслийг, Манжийн үеийн албан бичигт болон харчин нар өөрсдийгөө Энх-амгалангийн 58-р (1719) онд хэмээн үздэг. Тэр цагт Зүүнгарын цэргээс Халхын нутгийг хамгаалахын тулд Өвөр монголын Зостын чуулганы харчин, түмэд зэрэг олон хошуунаас цэрэг татаж суулгасныг, хожим 18-р зууны дунд үе хүртэл өртөөний тогтолцоо болгон өөрчлөн зохион байгуулах явцад баруун өртөөнд халх цэрэг суулгаснаар “Халхын 20 өртөө”, зүүн өртөөг “Харчин өртөө” гэж нэрлэх болсон бололтой.

Манжийн төр Харчин хошууны цэргийн хүчийг чухалчлан үзэж, тэднийг манж ноёдтой худ ураг болгох гэх мэт онцгой эрх ямба эдлүүлж, харин харчин цэргүүд Манжийн үе дуустал олон дайнд хошуучлан оролцож гавьяа байгуулж иржээ. Үүнээс үзэхэд, Манжийн хаан Халхын өртөөнд харчин цэрэг суулгасан учир нь Халх дахь Манжийн засаг захиргааг бататгахад чухал үүрэг гүйцэтгэх өртөөг шилдэг цэргээр сахиулах бодлогод оршино.

Манжийн төр өртөөг хамгаалахын тулд олон бодлого хэрэгжүүлж байв. Үүнд, өртөөнд харчин нараас гадна Халхын хошуудаас хавсарга, цагдаа цэрэг татан суулгаж, өртөөний албыг гүйцэтгүүлж байв. Харин 19-р зууны сүүл хагаст Хуйхуйгийн бослого гарснаар эдийн засаг муудаж, өртөөний алба нэмэгдэх үед ч харчин нарын алба хэвээр харьцангуй хөнгөн, харин Халхын хавсарга, цагдаагийн алба хүндэрчээ.

Хуулиар тогтоосон тоо ёсоор бол нэг өртөөнд 18 орчим харчин, 18 орчим хавсарга, цагдаа суудаг байжээ. Гэхдээ олон жилийн турш Халхад амьдарсан харчин хүн амын тоо өсөж нэмэгдэх нь ойлгомжтой. Үүнд, Позднеев нэг өртөөнд харчин 100 гаруй өрх сууж байв хэмээсэн буй. Бусад тэмдэглэлүүдтэй харьцуулан үзэхэд, өртөөний төвд 18-20 орчим алба хаагчид байгаад, харин өртөөний нутагт олон харчин айл, хол нутгаас томилогдож ирсэн Халх хошууныхан, үе улиран суусан халхын өрх ам зэрэг нийт 100 гаруй өрх нутагладаг байжээ.

Бас өртөө тутамд нутаг бэлчээр олгодог байсан бөгөөд тэрхүү өртөөний нутаг нь Халх хошуудын дунд оршиж байв. Өртөөний нутгийг хошуудтай булаалдах тохиолдол гарахад, Манжийн төрөөс өртөөний нутгийг хамгаалж, хил заагийг хэзээ ч хөдөлгөж байсангүй. Тийнхүү нутаг бэлчээр сайтай,

төрийн хамгаалал дор байсан учраас эдийн засгийн хувьд харчин нар халхуудаас илүү байжээ.

Ийнхүү цөөн тоогоор Халхын нутагт суусан боловч төрийн хамгаал дор өртөөг сахих чухал үүрэгтэй байсан нь харчин нарын онцлог болно.

2. Сайр ус өртөөний байр суурь

Харчин өртөө төдийгүй Алтай замын цэргийн өртөө болон Халх дахь гол өртөөний чухал зангилаа газар бол 32-р Тал долон өртөө буюу Сайр ус өртөө болно. Эндээс зүүн урагш Чуулалт хаалга хүртэл 32 өртөө, баруун хойш Улиастай хүртэлх мөн адил 32 өртөөний тэг дунд орших бөгөөд хойш Хүрээ, Хиагт руу явах өртөө нийлэх зангилаа газар байв. Сайр ус өртөөнд өртөөг захирах түшмэл “заргач” сууж, өртөө явах тэмдэгт бичиг шалгах, солих, дараагийн өртөөнд зар тавих, газар нутгийн асуудлаар Халх хошуудтай заргалдах зэрэг үүрэг бүхий засаг захиргааны хувьд ч чухал өртөө байжээ.

Мөн өртөөний тухай Кафаров, Позднеев болоод Манжийн түшмэдийн замын тэмдэглэлийн агуулгыг хээрийн судалгааны үр дүнтэй харьцуулан үзээд, өртөөний бүтэц, түүний өөрчлөлтийг тодрууллаа. Үүнд, хойд хэсэгт Талын хийд, дундах зүүн хэсэгт өртөөний албан хаагчид болон зочдын хэдэн жижиг байшин, баруун хэсэгт заргач болон түшмэдийн сууц, тамгын газар, урд хэсэгт Гэсэр сүм тус тус байрлаж байсан ба ихэнх байшингийн туурь одоо ч тодорхой харагдаж байна.

Гэсэр сүмийг Тэнгэрийн тэтгэсний 33-р (1768) оны хавьцаа Зүүнгар улсыг мөхөөсний дурсгалд зориулан албан ёсоор байгуулсан мэт бөгөөд Ар Монголын орон нутаг, өртөөний дэргэд Гэсэр сүм байгуулсан өөр тохиолдол үгүй тул цаашид гүнзгийрүүлэн судлах хэрэгтэй.

Тус өртөөний бүтэц, ялангуяа баруун хэсгийн төв байшингууд тухай бүр томорч өөрчлөгдөж байсанд 1870-1872 оны Хуйхуйгийн хэрэг явдал нөлөөлсөн бололтой. Энэ нь Манжийн сүүл үед ч Манжийн төр Сайр усыг чухалчлан үзэж байсныг давхар илтгэнэ.

3. Харчин өртөөний хийдийн онцлог

Одоогийн Дундговь аймгийн нутагт байсан Харчин өртөөд өртөө тутам сүм хийдтэй байсан бөгөөд ихэнх нь 1830-1880-д онд байгуулсан ажээ. Үүний учир шалтгаан тодорхойгүй боловч 1830-1860-аад онд ган зуд тохиолдсон, 1870 оноос Хуйхуйгийн довтолгоонд өртсөн нь нөлөөлсөн бололтой.

Өөрөөр хэлбэл, нийгмийн үймээн самууны дунд, өөрийн эд хөрөнгийг

хамгаалж, албан үүргээс чөлөөлөх, шарын шашны удирдагчтай бат холбоо харилцаа тогтоох зорилгоор сүм хийд байгуулсан болов уу.

Хээрийн судалгаагаар эл хийдүүдийн ерөнхий төлөв байдлыг тодорхойлж чадав. Тэдгээрийн дотор Луус, Мэнгэт, Цавчир, Төгрөг өртөөн нь хааш хаашаа 200 гаруй метр урт бүхий дөрвөлжин газартай, олон дугантай хийд байжээ. Харьцуулбал, Улаанбаатар хотын Сүхбаатарын талбай (Чингисийн талбай)-тай ойролцоо хэмжээтэй байсан, энэ нь Манжийн үед орон нутгийн буюу зарим засаг ноёны санаачлан байгуулсан тухайн хошууны гол хийдтэй ойролцоо хэмжээтэй байсан гэсэн үг болно.

Бусад хийдийн тухайд, урт нь 100 гаруй метр өргөн талбайтай боловч зарим хийд ном барлах газартай, хувилгаантай, хятадын барилгын ажилчинтай мэт тус тусын онцлогтой байжээ. Сайр ус, Хавирга, Шувуутай, Луус, Мэнгэт зэрэг өртөөний хийдийн лам нар нутгийн хошуу хийдийн лам нар төдийгүй Зава Дамдин, Зая гэгээн, Хүрээний Богд, өвөр монголын Бадгар хийд, Гүмбүмийн хувилгаан, Төвдийн Далай ламтай холбоо харилцаатай байж, өөрийн Ламжамба, Лхагважав хэмээх хоёр хувилгаантай байжээ.

Энэ мэт шашны харилцаа холбоо бүхий харчин нар 1911 онд Богд хаант улсад дагаар орохоор шийдэж, Харчин өртөөний Мухаргашуун, Зайрмагтай хоёр этгээдийн өртөөнийхнөөр “харчин хошууг” байгуулж, өртөөний занги нар тус тус засаг ноён болжээ. Тухайн үеийн айлтгалд өртөө тутам сүм хийдтэй учраас өөрсдийгөө Халхын нутагт шингэсэн, тархааж эс болох бүлэг улсууд болохыг цохон тэмдэглэсэн нь ихэд анхаарал татна.

Тэрхүү хоёр харчин хошууг 1918 онд татан буулгаж, Богд хааны Их шавь болсон билээ. Харчин хоёр хошуу ердөө 8 жил оршин тогтносон боловч Манжийн үед 200 гаруй жил Халхын нутагт говийн урдаас ирсэн цөөнх угсаатны бүлгээс орчин үед тусгай хошуу болж, засаг ноёнттой болж чадсан нь харчин нарын байр суурь өндөр байсныг харуулна.

Үүнд, өртөө тутам байгуулсан өртөөний хийдийн түүхэн ач холбогдлыг мөн илтгэж байна. Хамгийн гол нь одоо ч дээрх харчин өртөөний хийдүүд тус тусын сахиултай, Луус, Төгрөг зэрэг газарт нутгийн харчин нар удирдан санаачилж шинээр сүм хийд барьснаас үзэхэд Харчин өртөөний хийд нь түүхийн биет өв төдийгүй 1911 оны монголчуудын тусгаар тогтнолын үеэр харчин нарыг хошуу хэмээх засаг захиргааны нэгжид нэгтгэсэн мэт эдүгээ ч тэдний удам судар, өвөг дээдсээ танин мэдэх, угсаатны ижилсэлд чухал ач холбогдолтой хэвээр байна.

Номын төгөсгөлд өгүүлэх нь

Алс Япон орны их судлаач, эрдэмтэн ноён Накамүра Ацүши “Дундговь аймаг дахь Харчин өртөөний өнгөрсөн ба одоо” гэсэн судалгааны ажлаараа сайхан ном бичиж байгаад машинд их талархаж буйг минь хүлээн авна гэдэгт итгэж байна.

Энэ номыг уншин төгсгөж суугаа эрхэм хүмүүн Таны амар амагланг айлтгая. Номын эхийг уншин суухад төрсөн бодол оюунаа түүхч, судлаач хүн биш ч санал хүслээ илэрхийлэхийг эрхэмлэв. Энэ бүтээлийг унших нь надад их завшаан байлаа.

Би Харчин овогтой энгийн нэгэн Дулааны инженер мэргэжилтэй, төр засгийнхаа хүндтэй байгууллага, албанд 37 жил зүтгэж ажил амьдралаа зориулсан, өнөөдөр хувийн нэг томоохон компанид ажиллаж, Монгол Улсын Их Сургуулийг төгссөнөөс хойш нийт 53 жил ширээ тохойлдож, үзэг цаас харшуулан эдүгээг хүрсэн нэгэн билээ. Аливаа үндэстэн, ястан, овгоороо бахархаж явдаг нь хүмүүний ёс бөгөөд үүнийг дэлхий ертөнц дэх хүний өнөөгийн түүх харуулсаар ирсэн одоо ч тийм. Ингэхээр би Харчин овог удмын сайн сайхныг олж мэдэх, түүгээр итгэлт сайн талыг нь олж бахархаж явахыг хүсэгч нэгэн энгийн иргэн хүн.

Иймээс ч ураг төрлийн цус ойртох вий хэмээн “Харчин түмний алдар суу, Янсан Зураагийнхны удам судар” хэмээх ургийн ном бичсэн маань эрхэм монголч эрдэмтэн доктор Накамүри Ацүши Таны нүднээ өртсөнд талархаж байна. Харин номонд орсон олон эшлэл миний нэрээр байгаа нь номын зохиогчийн хувиар бичигдсэн байх. Гэтэл номын дотор томоохон хоёрдугаар хэсэг болгон бичсэн “Харчин түмний минь алдар суу” (хуудас 36-150) гэдэг нь миний хүү Ш.Бадраабатын бүтээл билээ.

Хүү Ш.Бадраабат маань 1989-1995 онд БНХАУ-ын Бээжингийн Их Сургуулийг “Дорно дахины түүх, эдийн засаг” мэргэжлээр төгссөн номын хүн байлаа. Тэрээр “Таны ургийн номыг мялаанаа” хэмээн дээрх хэсгийг бичсэн, маш их оюунлаг судлаач хүн байсан боловч нэгэн “чингэлэг” (контейнер) ном үлдээгээд ид залуухан оюуны оргил насандаа бурхны оронд одсон юм. Энэ хүнээс их юм гарах байсан даа гэж би харамсдаг. Хувийн амьдрал тоочсонд уучлаарай, гэхдээ өвчин гэдгийн аюулаар түүхийн их олз арилж одсон билээ.

Иймд энэ сайхан номонд миний нэр орсон нь бахархалтай ч бүгдийг засварлах боломжгүй, нөгөө талаар ном зүйд автор буюу зохиогчийн нэрийг эшлэн авдаг болохын учир уншигч Танаас миний хувьд түмэнтээ хүлцэл

өчиж байна. Ийнхүү миний нэр бичигдсэн бүхэн Ш.Бадраабатын түүхэн бүтээл бичвэр болохыг унших бүр байнга тусгаж ойлгоно уу. Харин гол зургуудыг миний бие авч бэлтгэсэн болно. Монголын сайхан зүйр цэцэн үгэнд “Үг олдож, үхэр холджээ” гэдэг шиг юм болсонд Та уучлаарай.

Миний хувьд Накамүрагийн эрдэм шинжилгээ, судалгааны энэ бүтээл нэгэн зүйлийг олон талаас нь авч үзэж, судалж дүгнэсэн, урьд хожид гараагүй сайхан бүтээл болсонд талархаж байна. Ялангуяа Дундговь аймаг дахь Харчны өртөөний талаар бичигдсэн нь бүр ч бахархалтай. Харчин гэдэг хүмүүс миний хүүгийн судалгааны ажил, номонд бичсэнээр бидний ойлгож, хэлж дадснаар Манжийн дарлалын үед тусгаар улс болон үзэж, сүүлдээ хоёр ч удаа тэдний эсрэг босч дайтсан тухай бичигдсэн байдаг юм билээ. Харчин түмнийг маш ухаалаг, ажилсаг, хөдөлмөрч, их дайчин баатарлаг олон хүмүүсийн талаар дээрх номонд бичиж үлдээсэн олз бий. Үүнийг бас түмэнд түгээх нь зүйтэй гэж би боддог бөгөөд Харчин түмний талаар түүхэн ном бичиж, судалж буй хүн байвал хавсралт болгон үлдээх хүсэл бий. Энэ бол түүх юм. Өнөө үед овог удам судрыг судалж гаргаснаар улс нийгэмд ямар нэг хор хохирол учруулах ёсгүй гэж үздэг. Харин овог удмаа тодруулах, үлгэр дууриалтай сайн бүхнийг нь олж авах, бахархал болгон явах нь түмний дундах нэгэн сайхан соёл, ёс зүйн үнэт баялаг биз гэж боддог.

Цаашид ноён Накамүра Ацүши Таныг Харчин өртөөг дөрөөлөн Харчин түмний оюун санаа, ажил үйлс, амьдрал ахуй, соёл, ёс заншил зэргийг агуулсан томоохон эрдэм шинжилгээ, судалгааны асуудлаар эрэл хайгуул, бүтээл туурвиасай хэмээн хүсч байна. Таны өнөөгийн энэ бүтээл, ном Харчин түмэнд түгж, сэтгэлийн таашаалд хүрч олон сайхан эх сурвалжийг олж авах үүдийг нээнэ гэдэгт итгэж байна. Манай ургийн бичгийг олзуурхан олон эшлэл, зураг авч номондоо оруулсанд талархлаа. Таныг цаашдынхаа эрдэм судалгааны ажилдаа улам их амжилт гаргаж, Харчин түмний хэсгийн нэг өртөө замаар улаачлан бусдын зараал болж, цөлөгдөн амьдарч явсан гэх түүхийн улбааг тодруулж, бодитой гарцаагүй зурсан тод зураг мэт болгож бүтээл туурвилаа аривжуулахын ерөөл тавин амжилт гаргаж, дараагийн их судалгааны номын нүүрэн дээр тантай уулзахын ерөөл тавья.

Номын буян орших болтугай.

Монгол Улсын Үйлчилгээний гавьяат ажилтан

Лувсандоржийн Шаснаабадраа

2024 оны 03 сарын 14



Зохиогч Накамура, Шаснаабдраа гуайтай хамт.
2023 оны зун олон улсын монголч эрдэмтний XII их хуралд.

Ном зүй

- Алтан-оргил 金峰 (1979a) 「清代蒙古台站的管理機構」『内蒙古大学学报・哲学社会科学版』1979(1・2): 60-76.
- Алтан-оргил 金峰 (1979b) 「清代外蒙古北路驛站」『内蒙古大学学报・哲学社会科学版』1979(3・4): 77-102.
- Алтан-оргил (1981) “Mongyol örtege neres-ün tuqai,” *Mongyol teüke-yin tuqai ögülei-üid*,: 140-155, Köke Qota: Öbür Mongyol-un Arad-un Keblel-ün Qoriy-a.
- Эндрюс Andrews R. C. Osborn H. F. & Shackelford J. B. (1926). *On the trail of ancient man : a narrative of the field work of the central asiatic expeditions*, Putnam.
- Банзрагч, Ч. and Сайнхүү, Б. (Eds.) (2004) *Монголын хүрээ хийдийн түүх*, Улаанбаатар: Соёмбо принтинг.
- Дашням, Г. (2014) “Манжийн дарангуйлалыг эсэргүүцсэн монгол цэргийн 1880 оны эсэргүүцэл тэмцэл,” *Түүхийн судлал*, XXVII-XXVIII, F-12: 104-110.
- Дү 杜家驥 (2014) 『清朝滿蒙聯姻研究：上』北京：故宮出版社.
- Эндикотт Endicott E. (trans.) (2007). *Pages from the past : the 1910 moscow trade expedition to mongolia*, EastBridge.
- Хүсэл, Б. フスレ, ボルジギン (2016) 「張家口＝フレー間の道」『昭和女子大学国際文化研究所紀要』23: 45-75.
- Фүтаки, Х. 二木博史 (2019) 「外邦図にえがかれたイフフレー南方の旧街道の現地調査」『日本とモンゴル』138.
- Ганбат, Х. (2021) *Монгол улсын сүм хийд : цуврал I. өмнөговь аймаг*, Улаанбаатар: Адмон Принт.
- Гэрэлбадрах, Ж. (2021) XIX зууны үеийн их хүрээний өмнөх буухиа өртөөдийн байрлалыг тодруулах нь. *Acta Historica*, 22: 123-160.
- Гэрэлбадрах, Ж., Мөнхбаатар, Ш. (Eds.). (2020) *Монгол нутгийн зураг II Халхын Түшиэт хан аймаг*, Улаанбаатар: Монголын түүхэн газар зүйн нийгэмлэг.
- Хан 韓儒林 (1981) 「清代蒙古驛站」『元史及北方民族史研究集刊』1981(5); 韓儒林 (2000) 『穹廬集』: 233-282, 石家莊：河北教育出版社に再録.
- Хибино, Т. 日比野丈夫 (1948) 「阿爾泰軍台について—その歴史と現状—」『東方学報』16: 141-160 ; 日比野丈夫 (1977) 『中国歴史地理研究』京都：同朋舎に再録.
- Констен, Х. (Баярсайхан, Б. Trans.) (2019) *Цөвүүн цагийн эрчлээс дундах монгол орноор 2-р боть*, Улаанбаатар: Мөнхийн үсэг.
- Коростовец, И.Я. and Котвич, В.Л. (1914) *Карта Монголии*, Санкт-Петербург: картографического заведения А.Ильина.
- Коростовец, И.Я. (Баатар, Ч. Trans.) (2010) *Монголд өнгөрүүлсэн есөн сар*, Улаанбаатар: Адмон Принт.

- Лю 劉虎如 (1927) 『外蒙古一瞥』上海: 商務院書館.
- Лү 芦婷婷 (2014) 「晚清蒙古台站弊端」『内蒙古民族大学学报: 社会科学』6: 5-9.
- Лү 芦婷婷 (2017) 「阿爾泰軍台的幫台抗差研究」『清史研究』2017(2): 73-82.
- Ма 馬楚堅 (1989) 「清代外蒙古台站路線之創建」中央研究院近代史研究所編『近代中国初期歷史研討會論文集』中央研究院近代史研究所: 821-892.
- Майский, I. M. (1921). *Современная Монголия : отчет Монгольской экспедиции, снаряженной Иркутской конторой Всероссийского центрального союза потребительных обществ “Центросоюз”, Иркутск.*
- Мөнхбаатар, Ш. (2016) “Их Хүрэнээс Сайр-Ус хүртэлх өртөөний нэрсийг нягтлах нь,” “Цайны зам”-ын эрдэм шинжилгээний анхдагч бага хурлын илтгэлийн эмхтгэл, : 63-73, Улаанбаатар.
- Мөнхбаатар, Ш. (2020) “Халхын дөрвөн аймгийн өртөөний байршлыг нутгийн зургаар тодруулах нь,” Гэрэлбадрах, Ж. (ed.). *Монгол нутгийн зургийн судалгааны зарим асуудал*, : 75-136, Улаанбаатар: Адмон Принт.
- Накамүра, А. 中村篤志 (2011) “Бээжинд жасаалсан ван гүнгүүдийн өдрийн тэмдэглэл,” Ч. Дашдаваа, Чингэлт, Ока Хироки (Eds.) *Монголын түүх судлал ба сурвалж*, CNEAS Reports 2: 784-89.
- Накамүра, А. 中村篤志 (2014) 「清朝宮廷におけるモンゴル王公 : 光緒 9-10 年乾清門行走日記の分析から」新宮学編著『近世東アジア比較都城史の諸相』白帝社: 89-111.
- Накамүра, А. 中村篤志 (2018) 「清朝治下ハルハ=モンゴル社会における人の移動と駅」『北東アジア研究 別冊』4: 163-181.
- Накамүра, А. 中村篤志 (2021a) “Манжийн үеийн Харчин өртөө ба Сайр ус,” С. Чулуун, Хурц, А. Борисов, Ока Хироки, Хориүчи Каори (Eds.) *Евразийн нүүдэлчдийн түүхэн замнал*, CNEAS Reports 28: 319-333.
- Накамүра, А. 中村篤志 (2021b) 「清代モンゴルの駅舎門サイルオス : 現地調査からみた遺構の分布状況」『アジア流域文化研究』12: 99-105.
- Накамүра, А. 中村篤志 (2022) 「駅舎の守人: モンゴル国ハラチン集団の歴史と記憶」李曉東・李正吉編著『北東アジアにおける近代的空間 : その形成と影響』明石書店: 101-121.
- Накамүра, А. and Мөнхбаатар, Ш. 中村篤志、ムンフバートル (2019) 「清代モンゴルのフレイ以南 14 駅舎に関する基礎的考察」『内陸アジア史研究』34: 95-118.
- Насанбалжир, Ц. (1964) *Ар монголоос Манж чин улсад залгуулж байсан алба* (1691-1911) , Улаанбаатар: Шинжлэх Ухааны Академийн хэвлэл.
- Нацагдорж, Ш. (1978). *Монголын Феодализмын үндсэн замнал*, Улаанбаатар: Улсын Хэвлэлийн Хэрэг Эрхлэх Хороо.
- Нацагдорж, Ш. and Насанбалжир, Ц. (Eds.). (1962). *Дөрвөн аймгийн алба тэгшитгэсэн данс*, Улаанбаатар: Шинжлэх Ухааны Академийн хэвлэл.

- Навааннамжил, Г. (2011). *Галсангийн Навааннамжилын бүтээлийн дээжис*, Улаанбаатар: Адмон Принт.
- Нэргүй, Ж. (2015) “*Нууц товчоо*”-ны *Палладий Кафаров*, Улаанбаатар: Жиком прэсс.
- Номура 野村栄三郎 (1937) 「蒙古新疆旅行日記」上原芳太郎編『新西域記』下巻: 439-555, 東京: 有光社.
- Улаанбагана 烏蘭巴根 (2015) 「清代庫倫南北路駅站考述」『中国边疆史地研究』25-4: 97-105.
- Оюунбилиг 烏雲畢力格 (2005) 『喀喇沁万戸研究』呼和浩特: 内蒙古人民出版社.
- Ота 太田出 (2019) 『関羽と靈異伝説: 清朝期のユーラシア世界と帝国版図』名古屋: 名古屋大学出版会.
- Позднеев, А. (1896) *Монголия и Монголы: результаты поездки в Монголию, исполненные в 1892-1893 гг.*, Санкт-Петербург: Императорскаго Русскаго географическаго общества.
- Шархүү, Ц. (1975) *Хувьсгалын өмнөх Монгол дахь газрын харилцаа*, Улаанбаатар: Улсын Хэвлэлийн Газар.
- Шаснаабадраа, Л. (2012) *Харцин түмний алдар суу, Янсан-зураагийнхны удам судар*, Улаанбаатар: Нью Индиго.
- Шаснаабадраа, Л. (2019) *Луусын хийд: Түүхэн дурсамж*, Улаанбаатар: Нью Индиго.
- Тан (Eds.) 譚其驤主編 (1987) 『中国歴史地図集』8、北京: 中国地图出版社.
- Тэлэки, К. TELEKI, K. (2014) “Monastic sites visited by A. M. Pozdneev during his second trip to Mongolia (1892–1893),” *Acta Orientalia Academiae Scientiarum Hungaricae*, 67(3): 337-361.
- Төмөрбаатар, П. (1999) *Дундговь аймгийн бага толь*, Мандалговь: Урлах эрдэм.
- Таяма, Ш. 田山茂 (1954) 『清代に於ける蒙古の社会制度』文京書院.
- Цолмонгэрэл 朝魯孟格日勒 (2014) 「清代外モンゴルのトシエート・ハン部内における牧地紛争処理: 嘉慶10 (1805) 年から同治5 (1866) 年におけるトシエート・ハン旗と左翼後旗との境界画定の経緯 (上)」『日本モンゴル学会紀要』44: 19-37.
- Цолмонгэрэл 朝魯孟格日勒 (2015) 「清代外モンゴルのトシエート・ハン部内における牧地紛争処理: 嘉慶10 (1805) 年から同治5 (1866) 年におけるトシエート・ハン旗と左翼後旗との境界画定の経緯 (下)」『日本モンゴル学会紀要』45: 39-53.
- Цолмонгэрэл 朝魯孟格日勒 (2020) 「清代外モンゴルにおける駅站的牧地実態に関する一考察: トシエート・ハン部の諸駅站と旗との間の牧地境界画定過程」『アジア・アフリカ言語文化研究』100: 55-81.
- Цолоо, Ж. (2013) *Халхын аман бичгийн хэлний дурсгал: Замын тэмдэглэл*, Улаанбаатар: Адмон Принт.

